

## TONIC II

### TONIC II Декоративный модуль 80 см

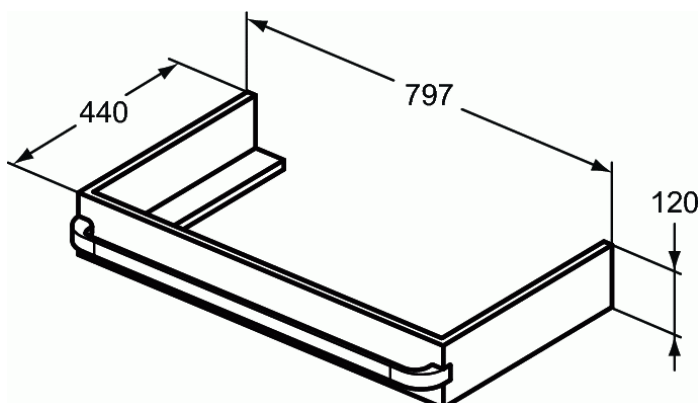

#### TONIC II Декоративный модуль 80 см

TONIC II Декоративный модуль 80 см, для подвешного монтажа. Возможно установить ручку (в качестве полотенцедержателя). В комплекте: крепеж, рама, накладная пластина с логотипом. Ручка в комплект не включена. Для монтажа с умывальником Tonic II E21180 см K0879 (с отверстием под смеситель) или с симметричной чашей Tonic II 55 см K0834 со стеклянной белой столешницей R4331SA и настенным смесителем или с асимметричной чашей Tonic II 55 см K0833 со стеклянной белой столешницей R4335SA с отверстием под смеситель с удлиненным корпусом или соло без умывальника в качестве полки, со столешницей R4322. Внимание: столешница заказывается дополнительно!

#### ПОКРЫТИЕ/ЦВЕТ\*



\* FA = Glossy Light Grey (Светло-серый глянцевый), FC = Glossy Light Brown (Светло-коричневый глянцевый), FE = Wood Light Grey (Светло-серое дерево), FF = Wood Light Brown (Светло-коричневое дерево), WG = Lacquered White Glossy (Белый лак глянцевый)

#### АЛЬТЕРНАТИВНОЕ ИЗДЕЛИЕ

TONIC II Декоративный модуль 60 см	R4310
TONIC II Декоративный модуль 100 см	R4312
TONIC II Декоративный модуль 120 см	R4313

#### ДОПОЛНИТЕЛЬНОЕ ОБОРУДОВАНИЕ

Tonic II Однорукояточный смеситель для умывальника с донным клапаном	A6326
--	-------