

технические характеристики

Наружный однорычажный смеситель

хром

Излив \varnothing 1/2"

Ограничитель напора с торможением на 50%

упаковка: 16,5 x 21,5 x 17,1 cm / 0,00607 m³ / 1,66 kg

СЕРТИФИКАТЫ



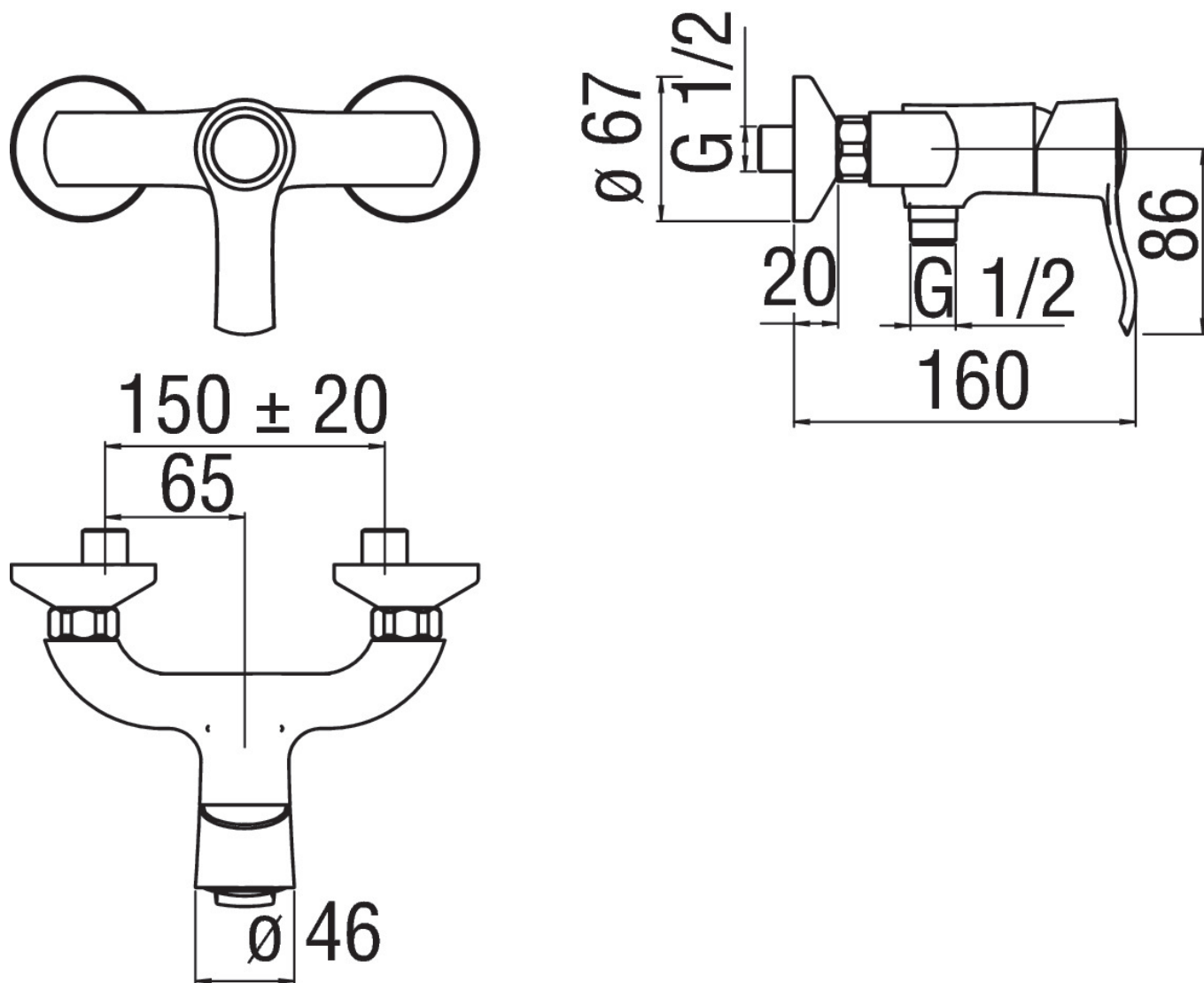

FLOW RATE DIAGRAM: HOT/COLD WATER

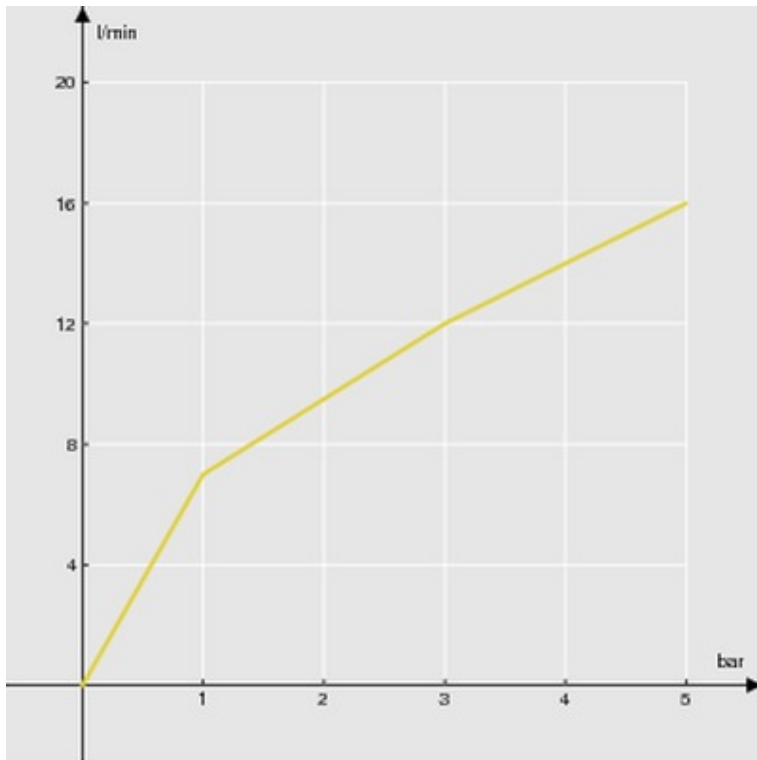

— 1st Way

FLOW RATE DIAGRAM: MIXED WATER

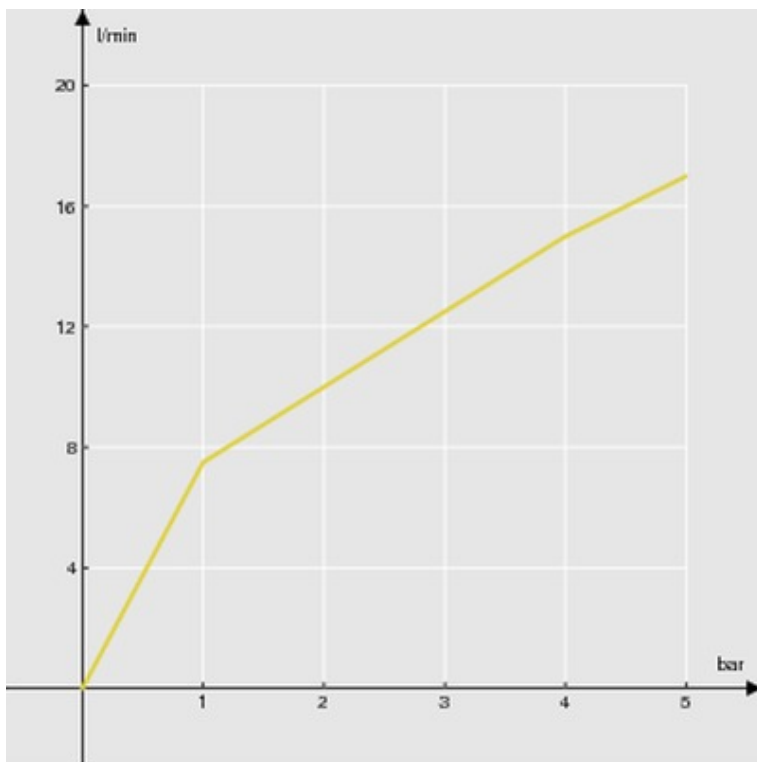

— 1st Way