

Инструкция

по установке прямоугольных ванн
со стандартным сливом

Odeon Up
правая с каркасом

160x90 (E6081RU-00)
SF081RU-NF

Odeon Up
левая с каркасом

160x90 (E6065RU-00)
SF081RU-NF

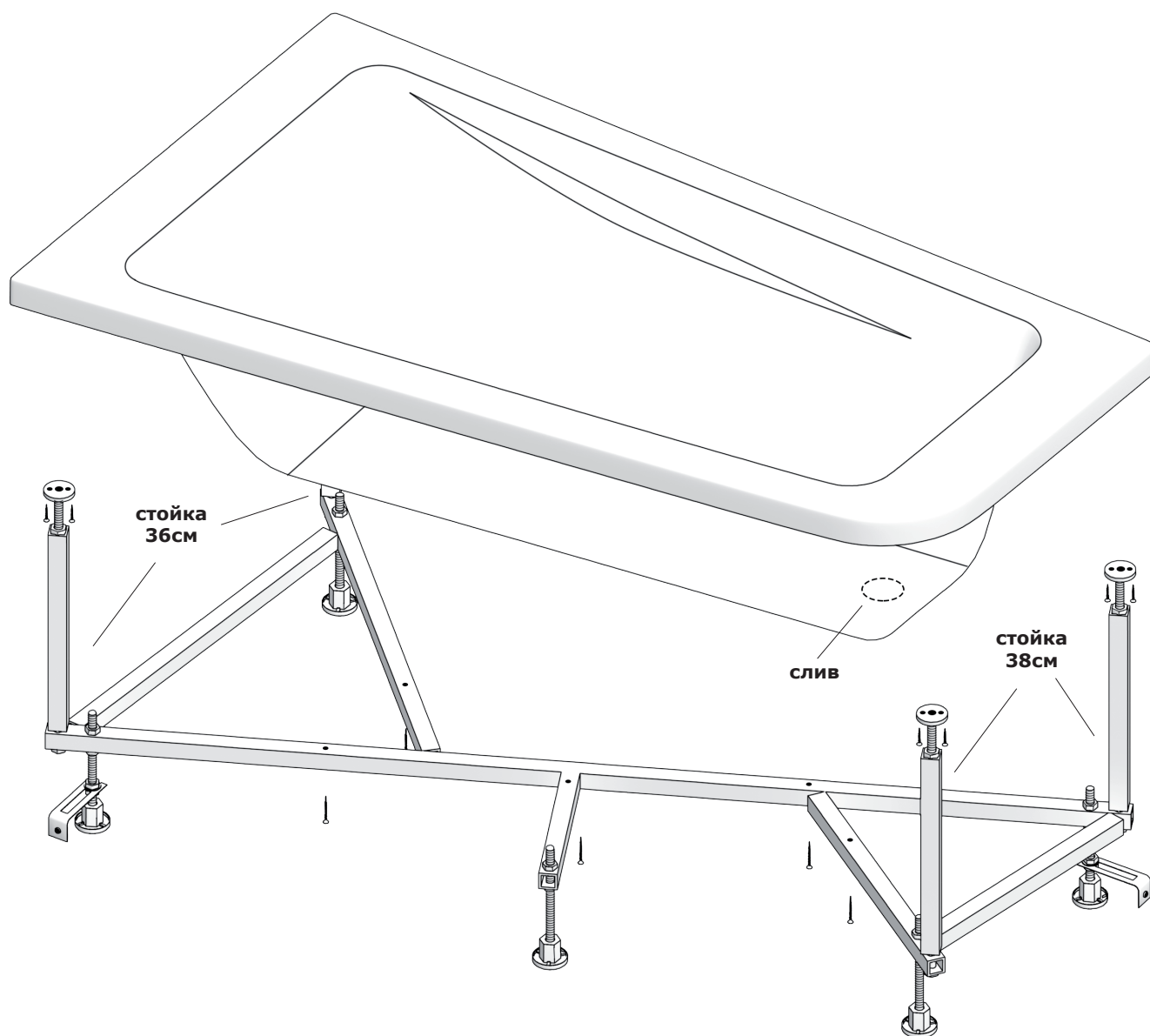

Каркас для ванны: Odeon Up 160x90 - SF081RU-NF

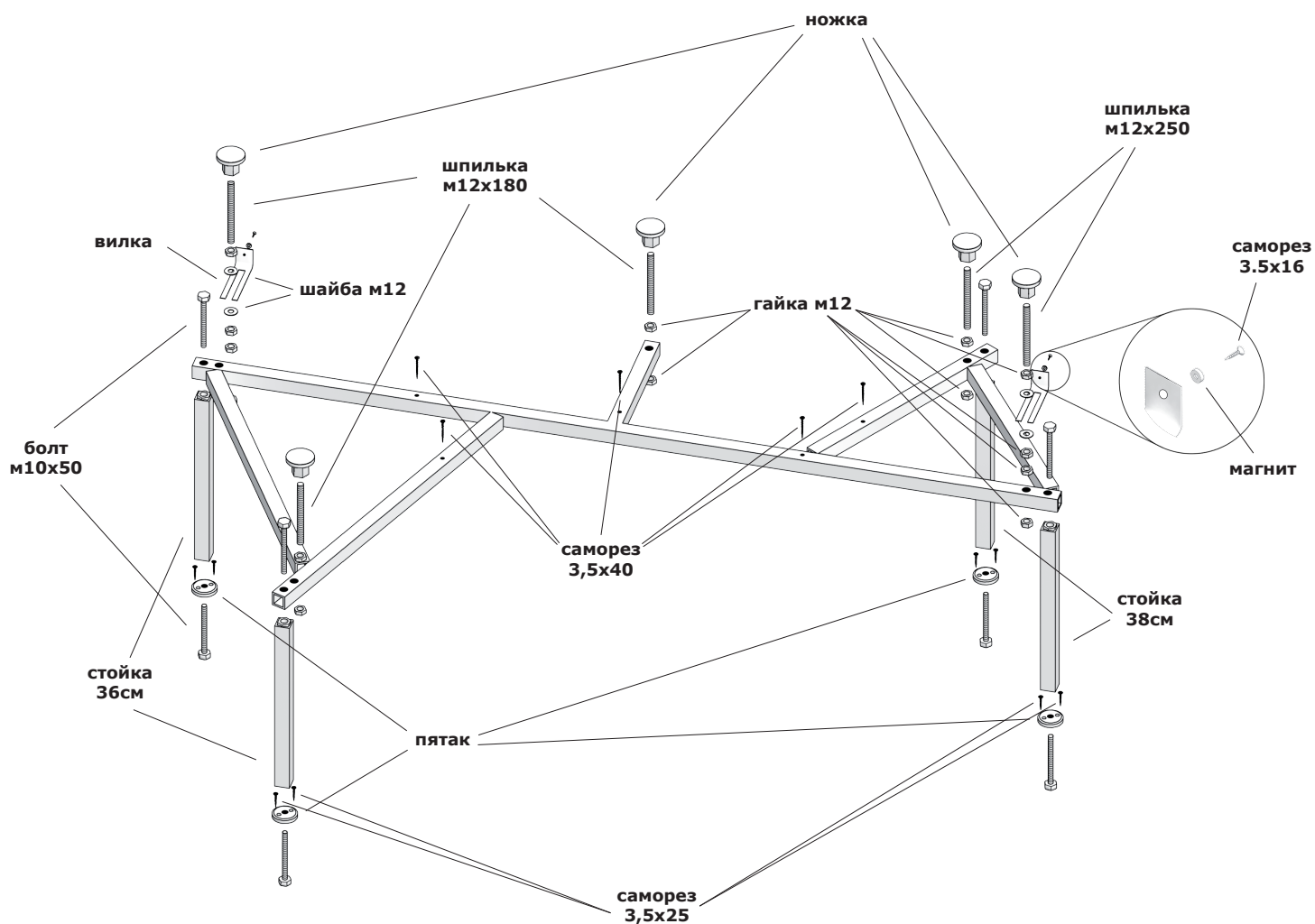
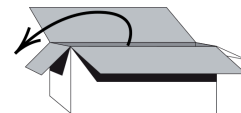

Фронтальная панель и комплект крепления экрана: Odeon Up 160x90 - E6082RU-00

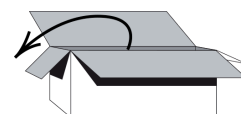

Порядок сборки каркаса

Шаг 1:

Уложить опоры на ванну как показано на рисунке.

Внимание!

Каркас крепится только к ванне с закладными

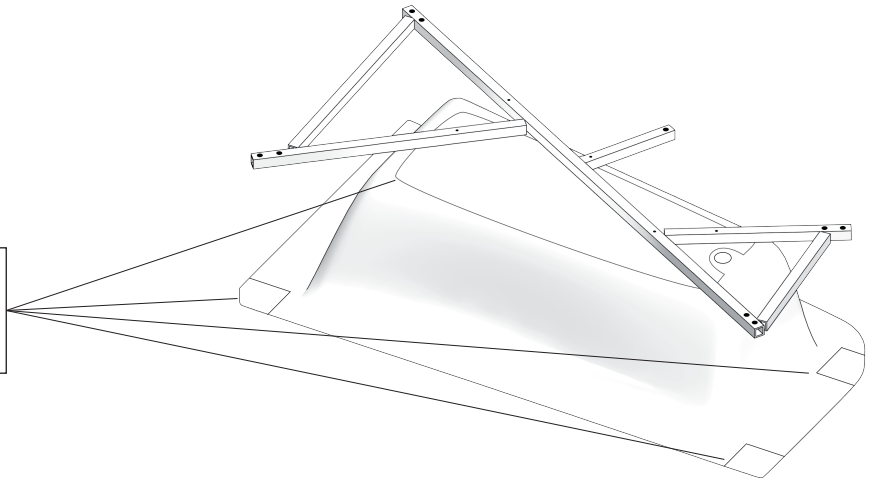

пятак

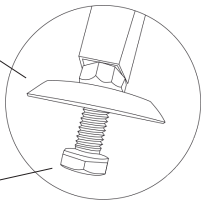

болт
M10x50

Шаг 2:

Собрать 4 стойки с пятаками при помощи болтов M10x50.

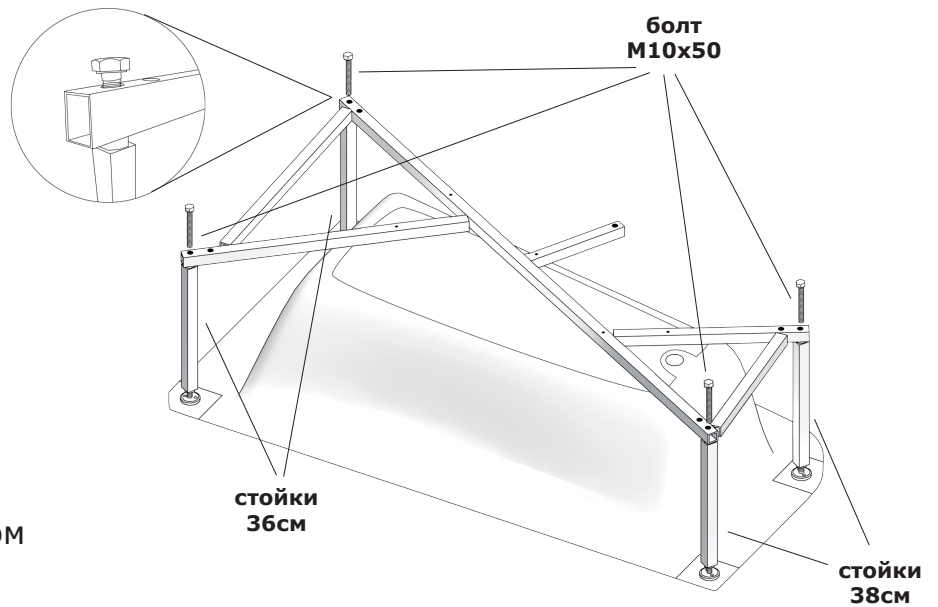

болт
M10x50

стойки
36см

стойки
38см

Шаг 3:

Стойки соединяются с каркасом с помощью болтов M10x50.

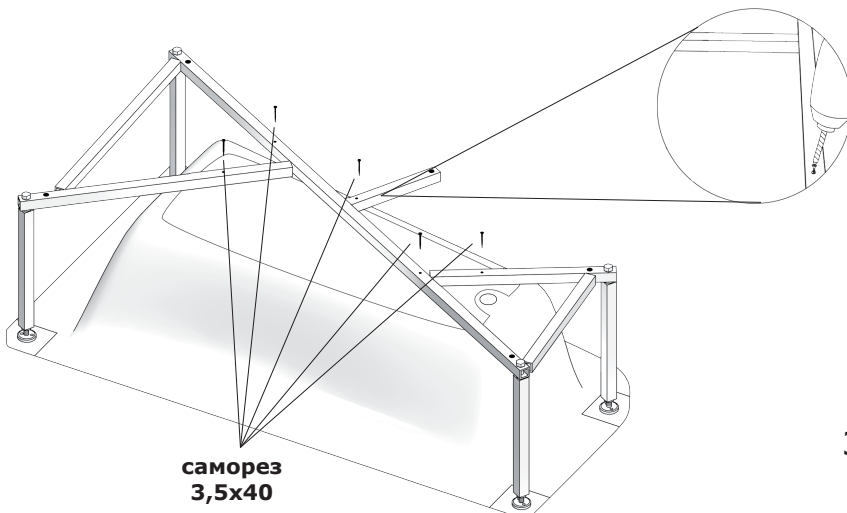

саморез
3,5x40

Шаг 4:

Зафиксировать каркас к чаше ванны саморезами 3,5x40.

Шаг 5:

Вывернуть стойки по уровню или с помощью отвеса.

Зафиксировать стойки к ванне саморезами 3,5x25.

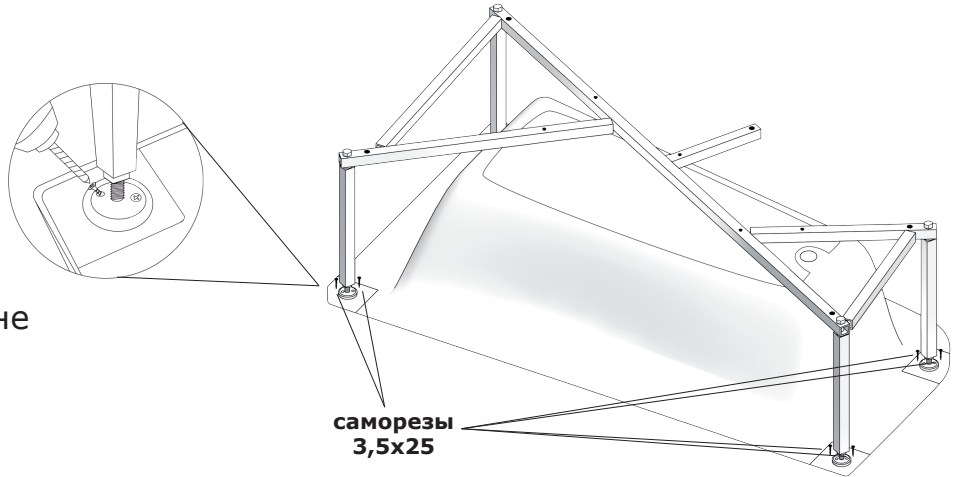

Шаг 6:

Протянуть все соединения с болтами M10.

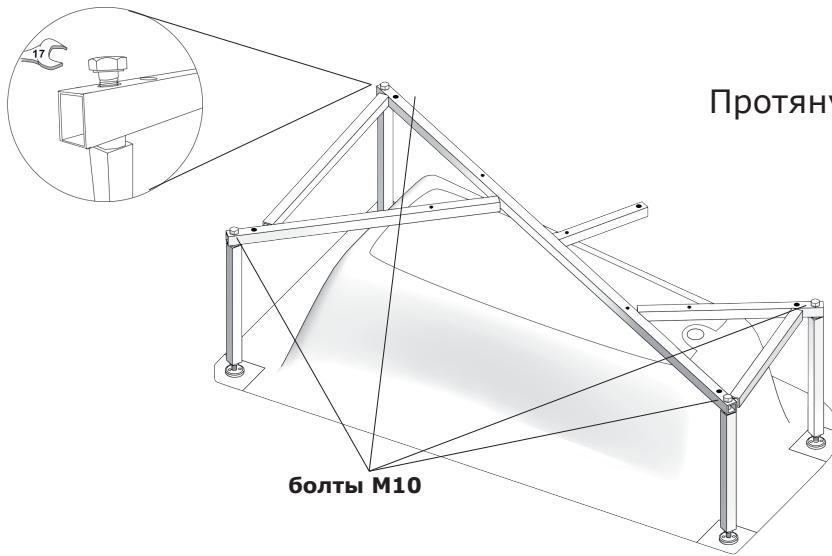

Шаг 7:

Накрутить на шпильку ножку и гайку M12.

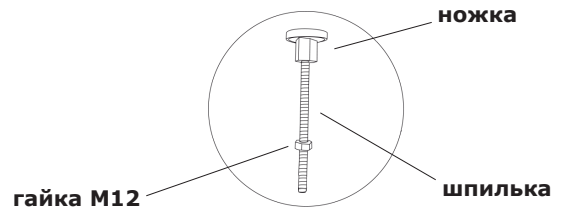

Шаг 8:

Установить собранные ножки на каркас.

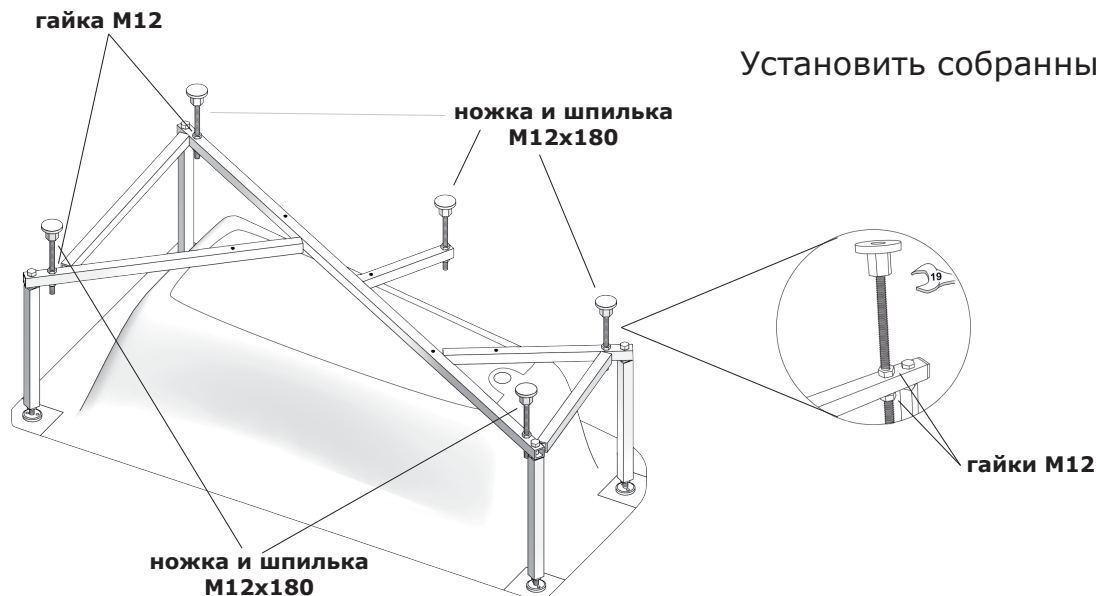

Установка ванны на ножки (IK081RU-NF)

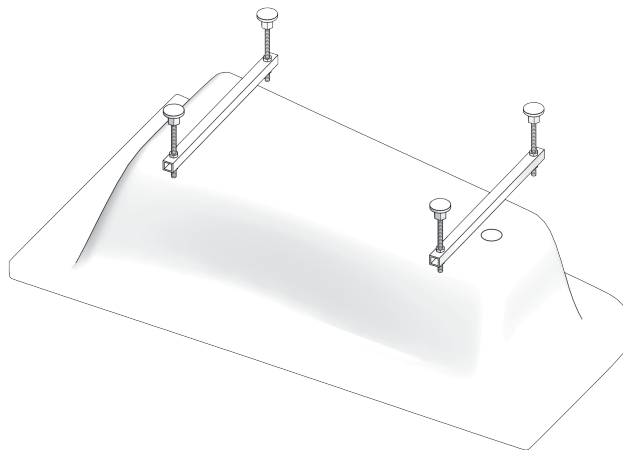

Порядок установки фронтального экрана

Шаг 1:

Со стороны установки экрана закрепить пластины на закладных, заподлицо с бортом ванны и зафиксировать с помощью винтов.

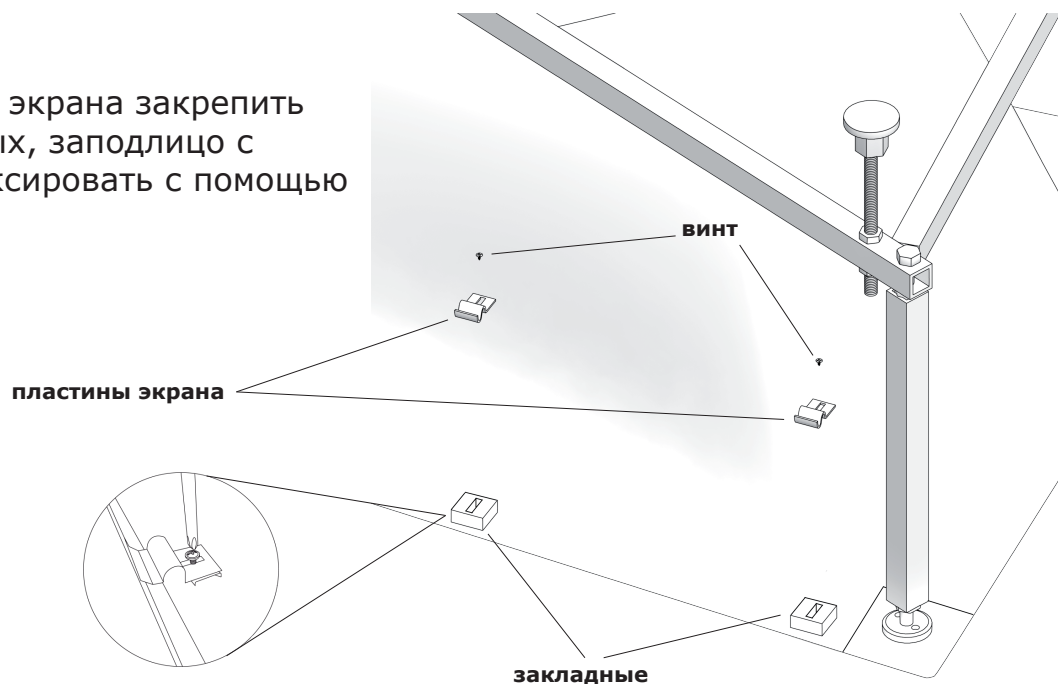

Шаг 2:

Выкрутить пластиковую ножку. Добавить вилку, две гайки и две шайбы M12.

Установить пластиковую ножку обратно.

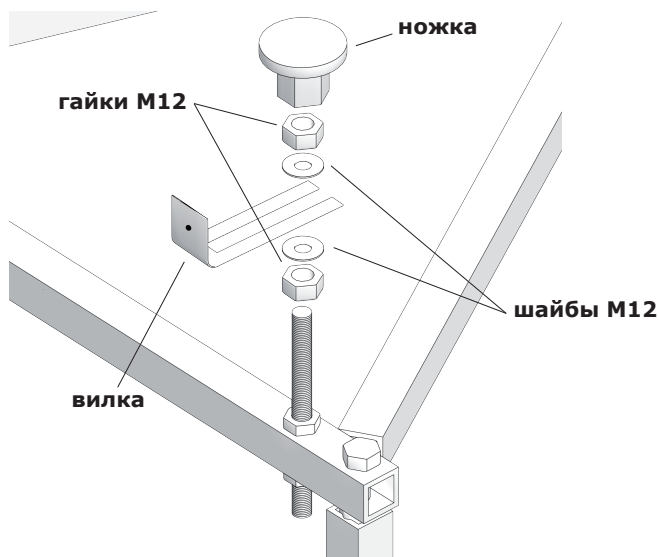

Шаг 3:

Закрепить магнит на вилке.

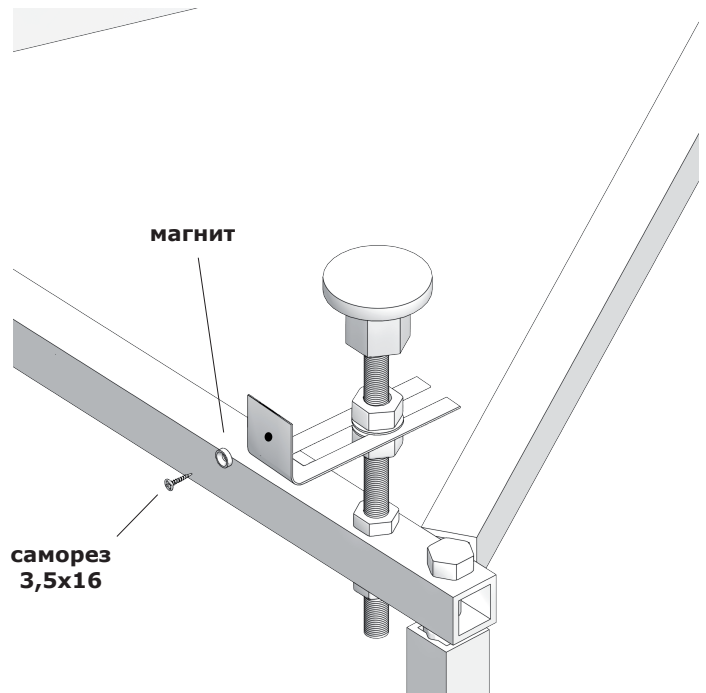

Шаг 4:

На пластины 30x50 наклеивается двухсторонний скотч.

Затем пластины крепятся на магниты, на вилке крепления экрана.

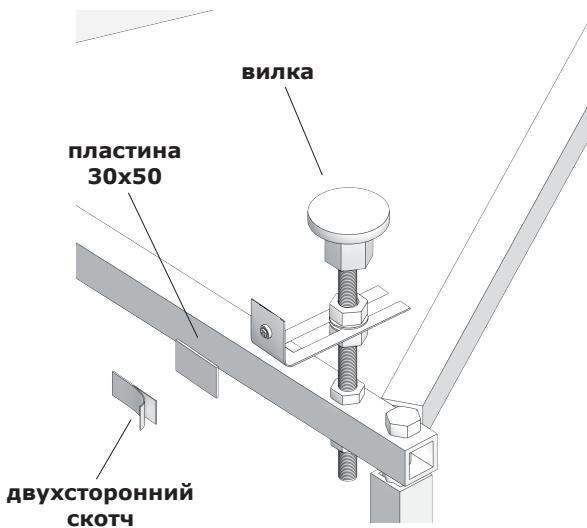

Шаг 5:

Установить экран таким образом, чтобы верхняя часть экрана крепилась между бортом ванны и пластинами экрана, а нижняя на магниты.

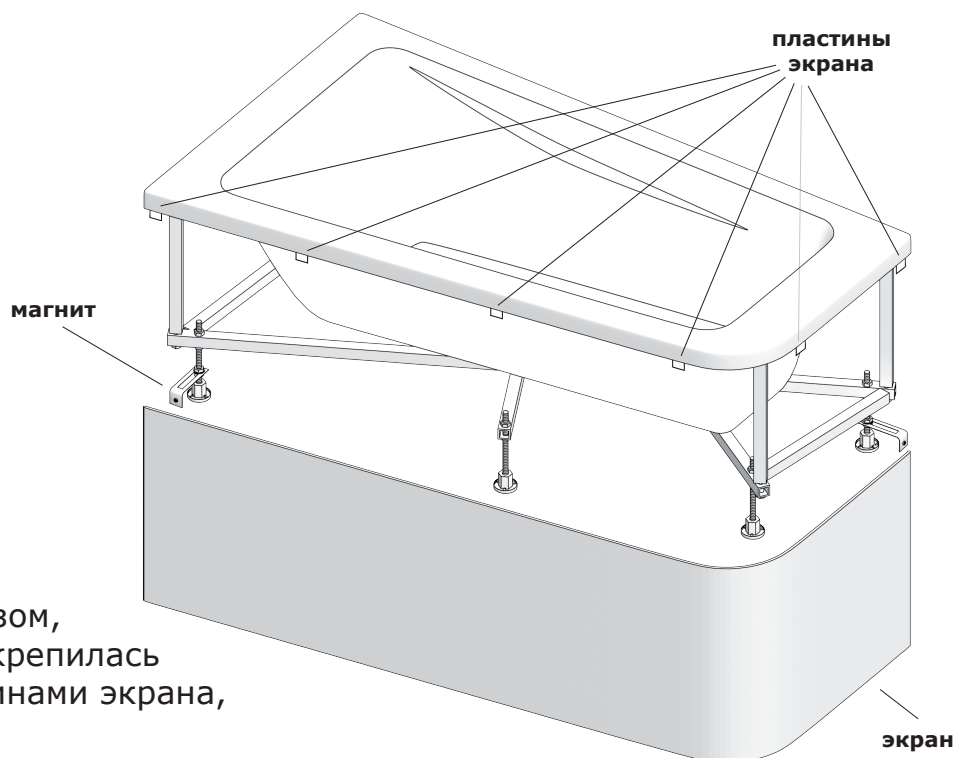

Уход

Уход и содержание

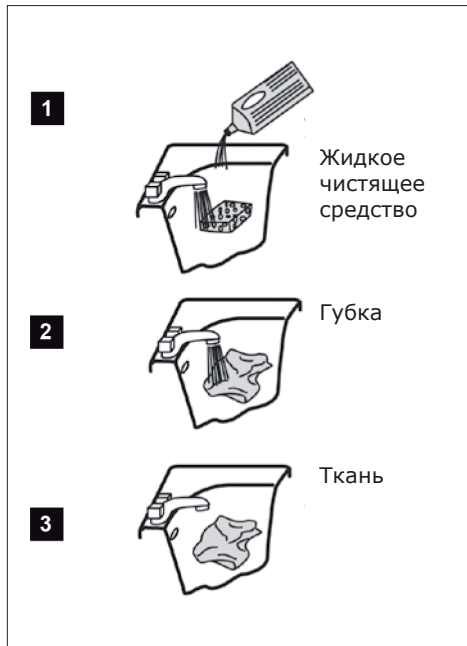

Запрещается использовать

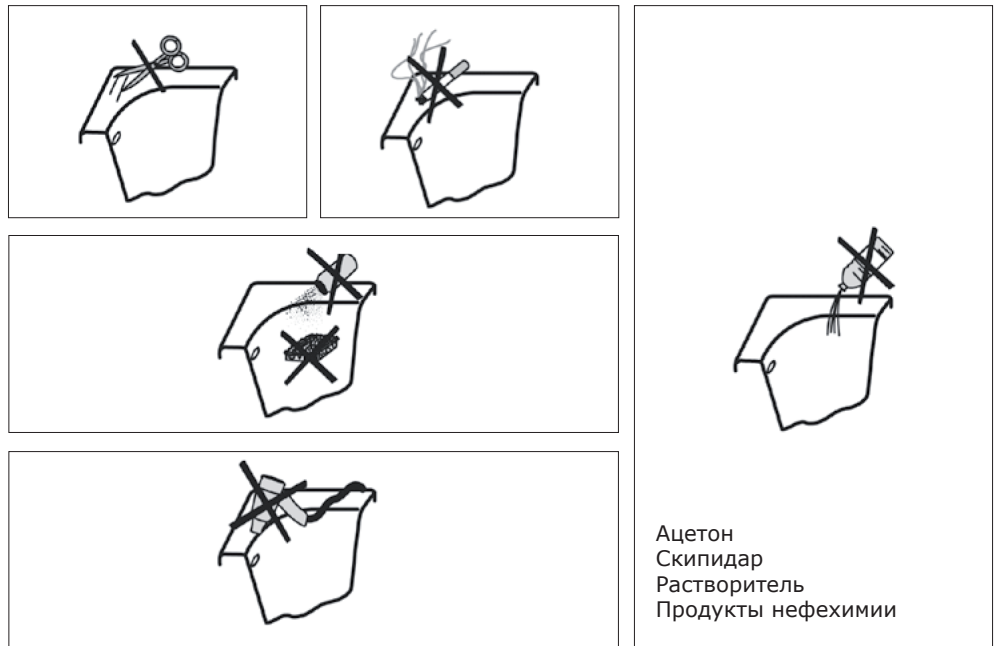

Гарантийный талон

СРОКИ ГАРАНТИИ НА ПРОДУКЦИЮ (действуют с момента продажи):

Акриловые ванны - 10 лет.

Фронтальные и боковые панели, каркасы для ванн, ножки - 1 год.

УСЛОВИЯ ГАРАНТИЙНОГО ОБСЛУЖИВАНИЯ

Данный талон дает право на бесплатное устранение дефектов изделия в течении гарантийного срока. Внешний вид изделий покупатель должен проверить в момент покупки. Гарантия действительна, если гарантийный талон заполнен полностью, заверен печатью и подписью продавца.

Гарантийное обслуживание не осуществляется в случаях:

- утраты гарантийного талона;
- несоблюдения правил установки и эксплуатации;
- установки и ремонта не уполномоченными на это лицами;
- дефектов, возникших вследствие загрязнения, плохого качества воды, известкового налёта;
- применения агрессивных или абразивных чистящих средств, небрежной эксплуатации и механических повреждений.

Примечание: гарантия распространяется только на замену части, признанной дефектной. Если замена на оригинальную деталь невозможна, то предоставляется деталь, аналогичная по назначению. Ни при каких обстоятельствах не принимаются претензии по затраченной работе, расходам на поездки, косвенному ущербу или по каким-либо компенсациям или штрафам (за невозможность использования, моральный ущерб и т.д.).

По вопросам установки изделий рекомендуется обращаться в гарантийные мастерские.

АДРЕСА И ТЕЛЕФОНЫ ГАРАНТИЙНЫХ МАСТЕРСКИХ*:

г. Москва, «ПРФ Скансервис», 123308, ул. Мневники, 7, к.1, +7 (499) 946-45-00

г. Санкт-Петербург, ООО «Сантехсервис», 197371, Комендантский пр. 4А, ТОК "СтройДом", офис 516, +7 (812) 448-21-33

г. Санкт-Петербург, ООО «АКСИПРО», 195027, ул. Партизанская, д. 11, +7 (812) 920-86-93

г. Воронеж, ИП «Лазарев Е.А.» («СантехЛюкс»), 394000, ул. Ленинградская, 2, офис 006, +7 (473) 258-54-71, +7 (908) 146-45-35

г. Екатеринбург, «АКВА-Сервис», 620075, ул. Восточная, 44, +7 (343) 370-62-63, +7 (343) 355-32-55

г. Иркутск, ООО «Группа Новатор», 400112, ул. Поленова, 17/2, +7 (395) 253-14-35

г. Казань, ИП Харисова, 420127, Дементьева, 16, оф.301

г. Краснодар, СЦ «Мастер Добрых Дел», 350051, ул. Дзержинского, 119/2-2, +7 (988) 245-95-55, +7 (861) 215-54-50

г. Красноярск, ООО «СантехСервис», 660059, ул. Семафорная, д.491а, +7 (391) 278-88-88, доб.116

г. Набережные Челны, ООО «Лидер», 423800, РТ, проспект Сююмбике, д.2/19, +7 (8552) 47-41-47

г. Нижний Новгород, «Сантехник+», 603002, ул. Коммунистическая, д.49, +7 (831) 212-70-51, +7 (831) 413-88-27

г. Нижний Тагил, «Аквасервис», 623400, ул. Валегинская, 7а, +7 (343) 547-54-22

г. Новосибирск, «Тиком», 630091, ул. Каменская, дом 74, +7 (383) 224-54-13

г. Новосибирск, ООО АСЦ «ДЫХАНИЕ ВОДЫ», г.Обь, ул. Железнодорожная, 26, +7 (383) 263-17-01, +7 (383) 263-15-50

г. Омск ООО «Жилкомсервис», 644122, ул. Красный Путь, д.30, офис 3, +7 (381) 249-12-76, +7 (960) 985-64-54

г. Оренбург, ТК XXL, АСЦ «КОМФОРТ», 460048, проезд Автоматики, д.28а, +7 (3532) 97-42-80, +7 (922) 841-02-60

г. Пятигорск, ИП Айрапетов, Предгорный р-н, с.Винсады, ул. Асфальтная, д.12 +7 (928) 311-16-11

г. Ростов-на-Дону, ИП Жадан, +7 (863) 260-29-40, +7 (904) 440-89-19

г. Самара, ООО «Евро Сервис», 443067, ул. Михаила Сорокина, д. 13а, оф. 102, +7 (846) 267-05-11

г. Саратов, «Сантех-Сервис», 410047, ул. Осипова, 1, офис 204, +7 (845) 275-30-41, +7 (845) 270-04-70

г. Тюмень, «Аквасервис», 625007, ул. 30 лет победы, 38, +7 (345) 239-31-71

г. Челябинск, «АКВА-Сервис», 454008, 654082, ул. Тракторная, 38, +7 (351) 734-94-24

г. Челябинск, ООО «Бриз», 454091, ул. Красноармейская, д. 140, +7 (3512) 633-092

*Адреса и телефоны гарантийных мастерских могут меняться и дополняться. Пожалуйста, уточняйте информацию на сайте www.jacobdelafon.com

Гарантийный талон №

Наименование и артикул изделия	
Фирма-продавец	
Дата продажи	
Подпись продавца и печать фирмы-продавца	
Дата обращения	
Причина обращения	
Выполнение работы	
Мастер	
Рекомендации	

Гарантия на ванну предоставляется в течение 10 лет со дня покупки и действует при предоставлении документа, подтверждающего покупку. В случае неправильного использования ванны или при несоблюдении всех предписаний по установке гарантия не предоставляется. В случае фабричных дефектов и их подтверждении поставщик берёт на себя все расходы. Поставщик не берёт на себя ответственность за ущерб, нанесенный при транспортировке и доставке. В гарантийное обслуживание не входит возмещение расходов по установке и разборке.

Адрес для предложений и жалоб: ООО «Колер Рус», РФ, г.Москва, ул.Брянская, д.5.
Производитель: ООО «БАСС», РФ, 249010, Калужская обл., г.Боровск, ул. Берникова, д.83.
Поставщик: ООО «Колер Рус», РФ, 121059 г.Москва, ул.Брянская, д.5.

Срок службы: 20 лет.
Сделано в РФ.

Товар не подлежит обязательной сертификации и обязательному декларированию соответствия.
Комплектация может быть изменена производителем без предварительного уведомления.

Адрес представительства: 121059, Россия, Москва, ул.Брянская, д.5.
www.jacobdelafon.ru

PARIS