

# LAUFEN

## Solution Marbond

Duschwanne  
Receveur de douche  
Piatto doccia  
Shower tray  
Plato ducha  
Douchebak

Sprchová vanička  
Dušo padéklas  
Brodzik  
Zuhanytálca  
Душевой поддон  
Душ корито



Art.-No. 2.1544.2  
Art.-No. 2.1644.1

Art.-No. 2.1544.1  
Art.-No. 2.1544.3  
Art.-No. 2.1544.4  
Art.-No. 2.1644.2

Art.-No. 2.1544.5  
Art.-No. 2.1544.6

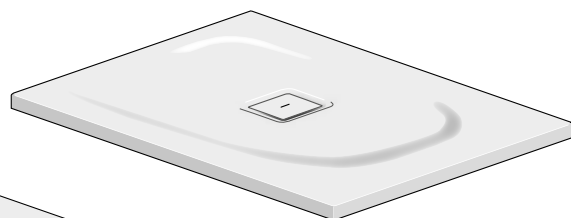
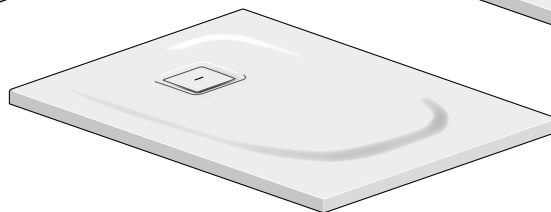
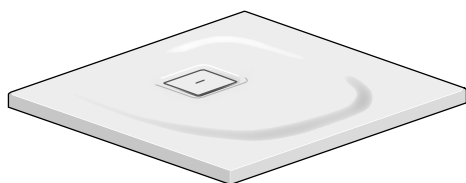

- DE** Diese Anleitung muss dem Benutzer ausgehändigt werden. Garantie/Haftung nur bei Montage gemäß Anleitung durch eine konzessionierte Fachkraft und gemäß örtlicher Vorschriften.
- FR** Cette instruction doit être remise à l'utilisateur. Garantie/responsabilité uniquement assurées en cas de montage conforme au mode d'emploi, effectué par un spécialiste concessionnaire et en fonction des prescriptions locales.
- IT** Le presenti istruzioni devono essere consegnate all'utilizzatore. La garanzia è valida soltanto in caso di montaggio conforme alle istruzioni ed esiguito da un professionista abilitato in accordo con le normative del paese.
- EN** This instruction must be given to the user.
- ES** Guarantee/Liability only when assembled by an approved specialist in accordance with the instructions and local regulations.
- NL** Se entregará este manual de instrucciones al usuario. Garantía/Responsabilidad sólo cuando está montado según las instrucciones de un profesional autorizado y de conformidad con la normativa local.
- Deze handleiding moet aan de gebruiker worden bezorgd. Garantie/aansprakelijkheid enkel bij montage volgens de handleiding door een bevoegde vakman en volgens de lokale voorschriften.

- CZ** Předějte tento návod uživateli. Záruka/ručení jen v případě montáže podle návodu, kterou podle lokálních předpisů provede odborník s úředním povolením živnosti.
- LT** Ši instrukcija turi būti pateikta vartotojui. Garantiniai įsipareigojimai galioja tik tuomet, jeigu montavimas atliktas kvalifikuotų koncesijos darbuotojų pagal instrukciją ir šalies normas.
- PL** Niniejszą instrukcję obsługi należy wręczyć użytkownikowi. Gwarancja/ rękojmia przysługuje wyłącznie w przypadku, gdy montaż został dokonany zgodnie z instrukcją obsługi przez upoważniony personel i zgodnie z lokalnymi przepisami.
- HU** Jelen használati utasítását át kell adni a felhasználónak. A garancia/felelősség csak abban az esetben érvényes, ha az összeszerelést a használati utasításnak megfelelően és a helyi előírásoknak megfelelően hivatalosan engedélyezett szakember végzi.
- RU** Данное руководство должно быть передано пользователю. Гарантия/ответственность наступает только при выполнении монтажа в соответствии с руководством с привлечением авторизованных специалистов и в соответствии с местными нормативами.
- BG** Това ръководство трябва да бъде предоставено на потребителя. Гаранция/отговорност само при монтаж, извършен съобразно ръководството от квалифициран специалист и съобразно местните разпоредби.

**DE** Masse mm

**FR** Dimensions mm

**IT** Dimensioni mm

**EN** Dimensions mm

**ES** Dimensiones mm

**NL** Afmetingen mm

**CZ** Rozměry mm

**LT** Dydis, mm

**PL** Wymiary mm

**HU** Méretek mm-ben

**RU** Размеры мм

**BG** Размери мм

**Art.-No. 2.1544.1**

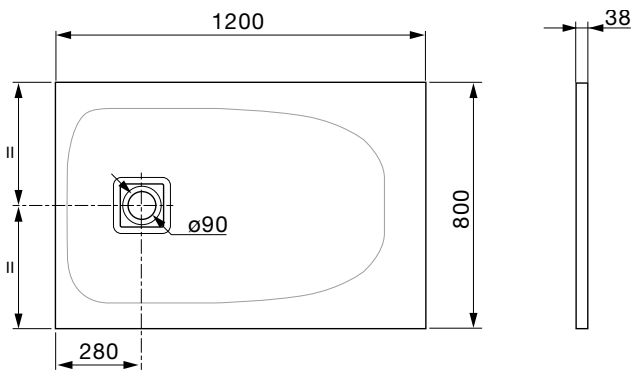

**Art.-No. 2.1544.2**

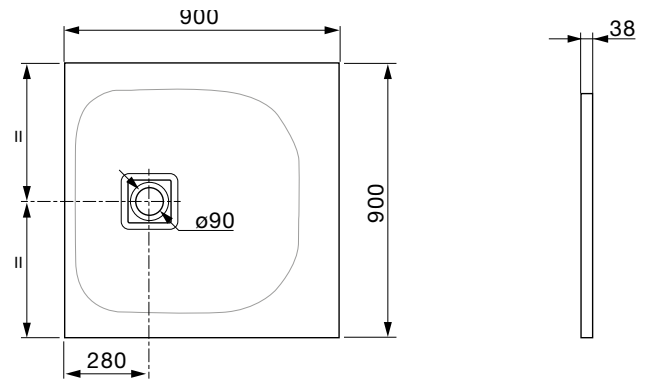

**Art.-No. 2.1544.3**

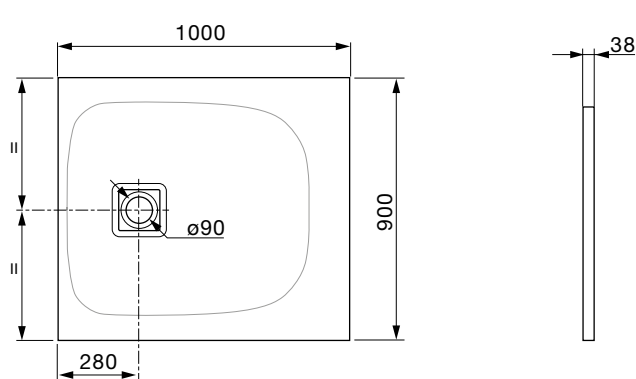

**Art.-No. 2.1544.4**

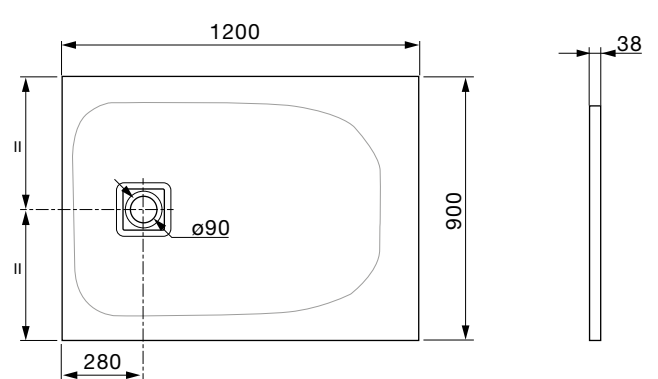

**Art.-No. 2.1544.5**

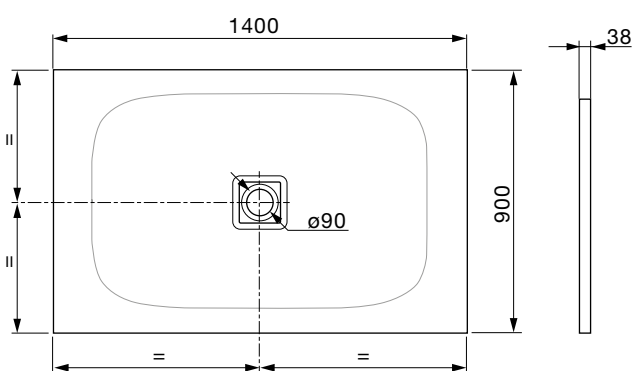

**Art.-No. 2.1544.6**

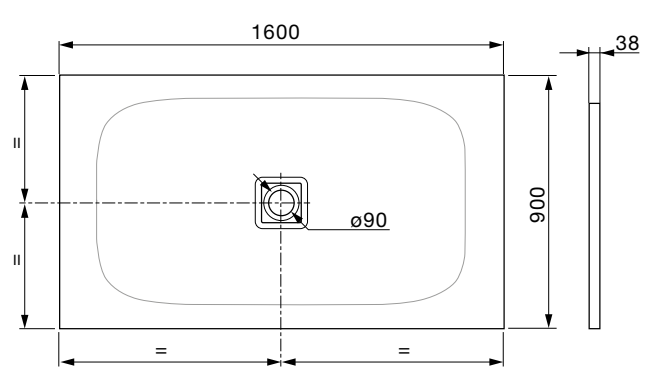

**Art.-No. 2.1644.1**

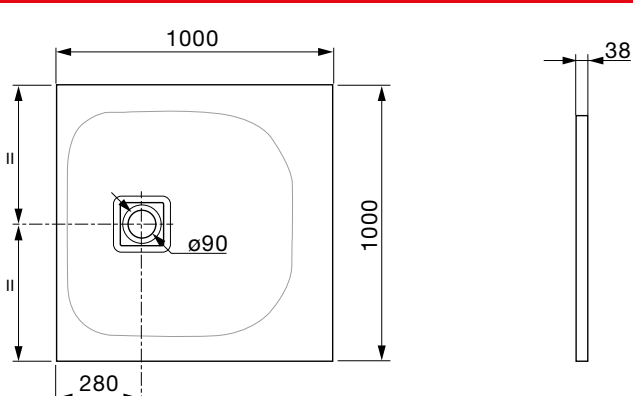



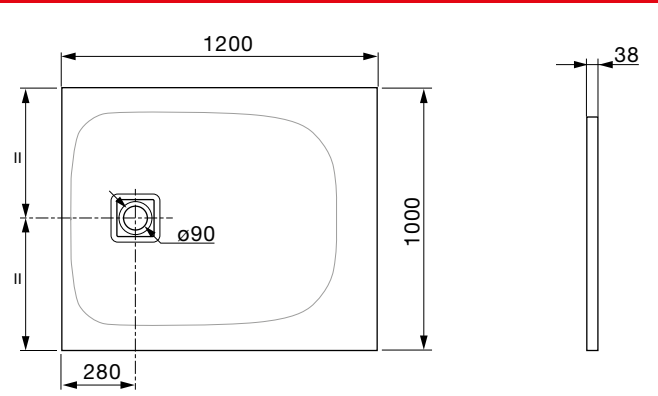

**Art.-No. 2.1644.2**

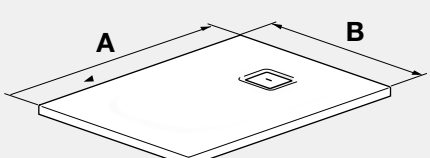
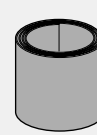

**DE** Lieferumfang  
**FR** Contenu du colis  
**IT** Distinta dei pezzi  
**EN** Parts list  
**ES** Alcance del suministro  
**NL** Toebehoren  
**CZ** Rozsah dodávky  
**LT** Pristatomų dalių sąrašas,  
**PL** Zakres dostawy  
**HU** Szállítási tartalom  
**RU** Комплект поставки  
**BG** Съдържание на доставката

**DE** Installationsvorschrift Wannenaufbau auf Mörtelbett  
**FR** Consignes d'installation pour la pose du receveur sur un lit de mortier  
**IT** Istruzioni di installazione vasca su letto di malta  
**EN** Installation manual of shower tray on mortar bed  
**ES** Instrucciones de instalación del modelo de bañera sobre cama de cemento  
**NL** Installatievoorschrift opbouw van badkuip op speciebed  
**CZ** Předpis k instalaci sprchové vaničky na maltové lože  
**LT** Vonios įrengimo ant paruošto skiedinio sluoksnio taisyklės  
**PL** Zasady instalacji wanny do zabudowy na podstavie z zaprawy  
**HU** Telepítési útmutató habarcsra törtéző rögtítéshez  
**RU** Инструкция по установке ванны на слое раствора  
**BG** Предписание за монтаж Изградяване на вана върху хоросаново легло

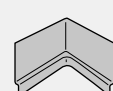
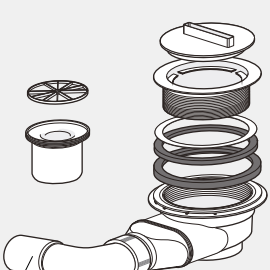
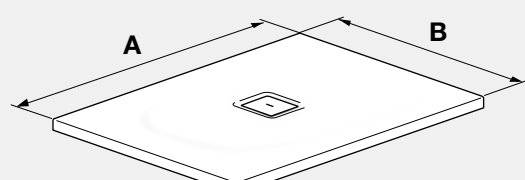
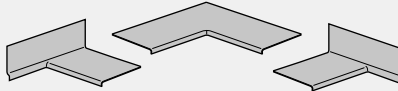

<b>Art.-No.:</b> <b>2.1544.1</b> 1200 x 800 mm <b>2.1544.2</b> 900 x 900 mm <b>2.1544.3</b> 1000 x 900 mm <b>2.1544.4</b> 1200 x 900 mm  <b>2.1644.1</b> 1000 x 1000 mm <b>2.1644.2</b> 1200 x 1000 mm  	<b>Optional-Set Art.-No.:</b> 2.9564.2.000.000.1  3 m   2 x 3 m <b>Art.-No.:</b> 2.9555.1.000.000.1   <b>Art.-No.:</b> 2.9564.3.000.000.1	<b>Exclusive Art.-No.:</b> 2.9512.7.000.000.1   DIN 40/50
<b>Art.-No.:</b> <b>2.1544.5</b> 1400 x 900 mm <b>2.1544.6</b> 1600 x 900 mm  	<b>Optional</b>   <b>Art.-No.:</b> 2.9564.4.000.000.1   2 m <b>Art.-No.:</b> 2.9512.8.000.000.1	

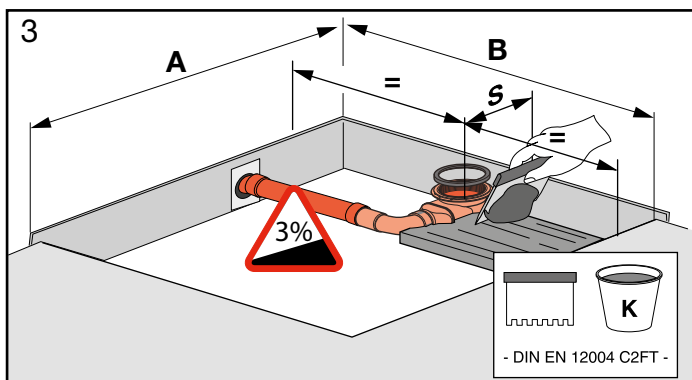
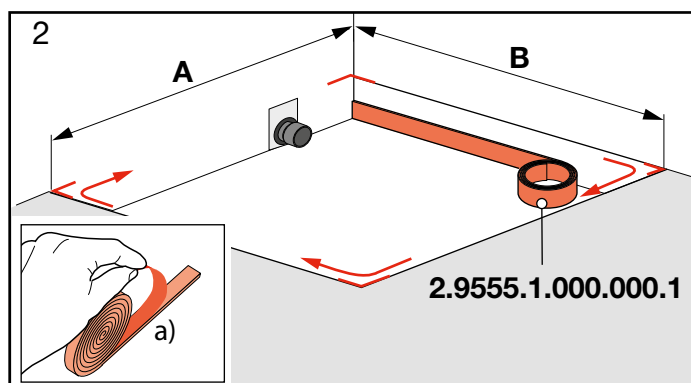
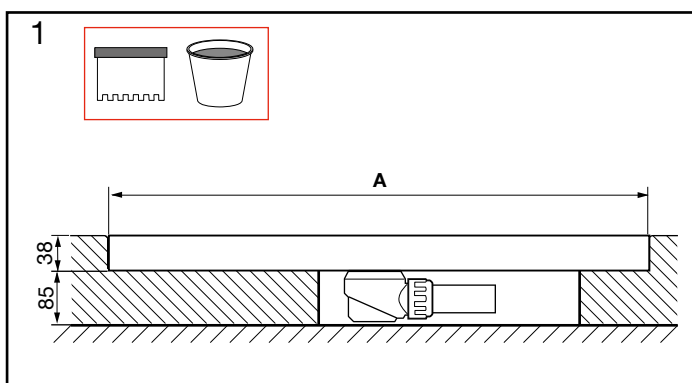

Art.-No.:	A	B	S
2.1544.1	1200	800	280 mm
2.1544.2	900	900	280 mm
2.1544.3	1000	900	280 mm
2.1544.4	1200	900	280 mm
2.1544.5	1400	900	700 mm
2.1544.6	1600	900	800 mm
2.1644.1	1000	1000	280 mm
2.1644.2	1200	1000	280 mm

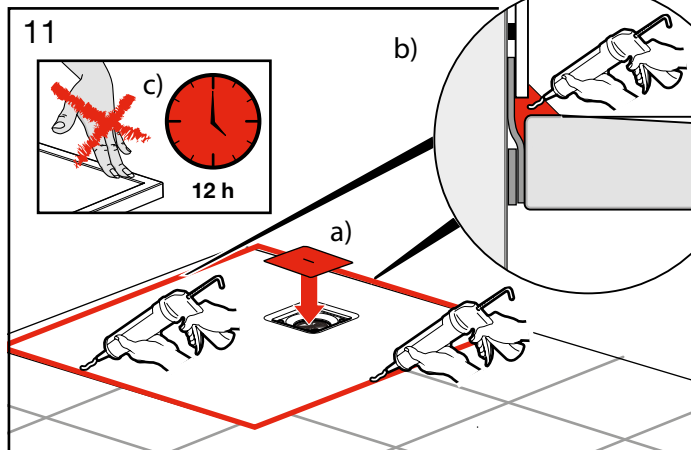
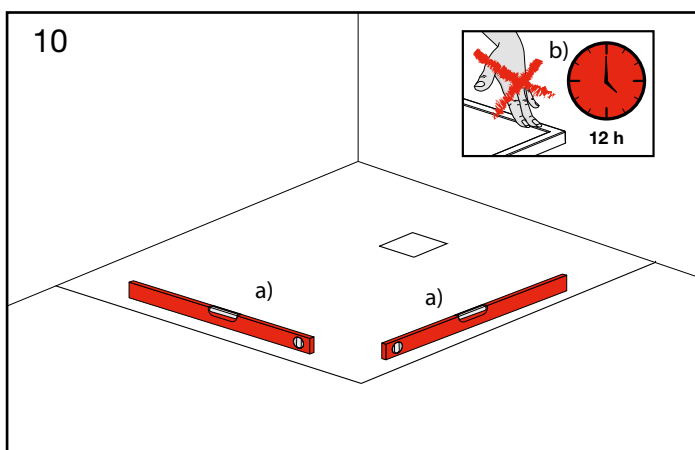
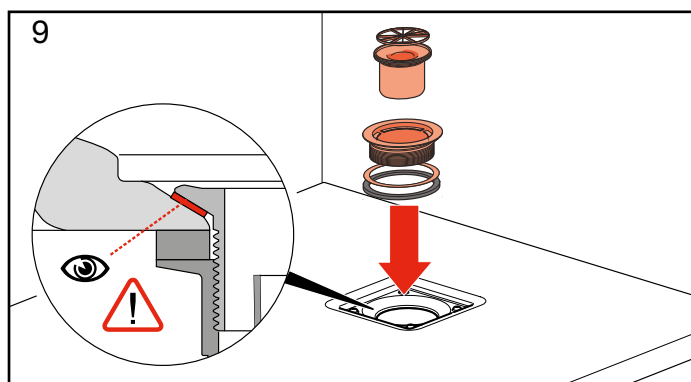
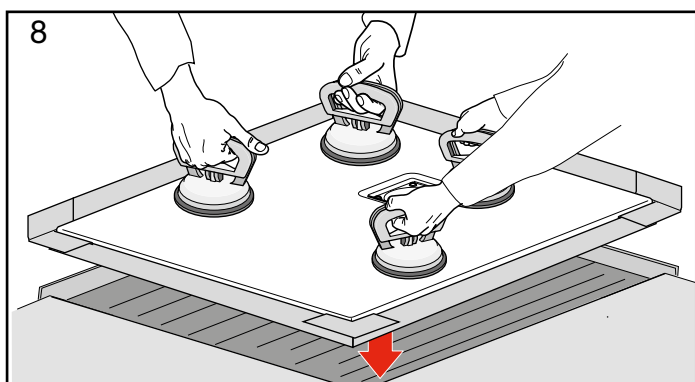
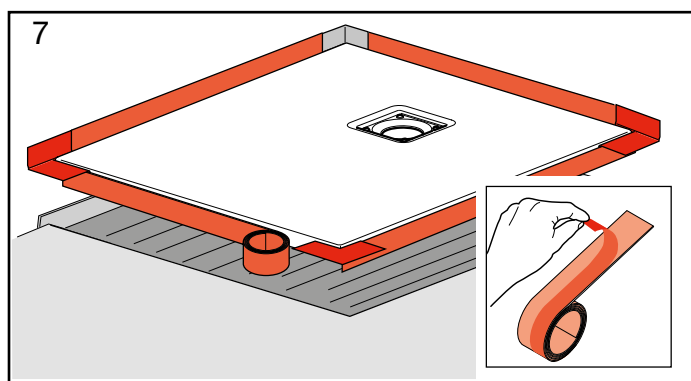
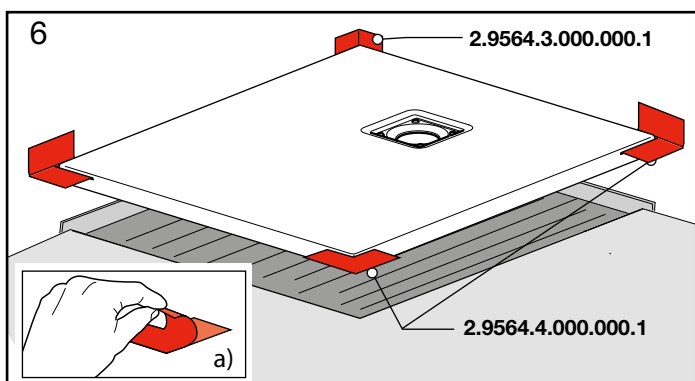
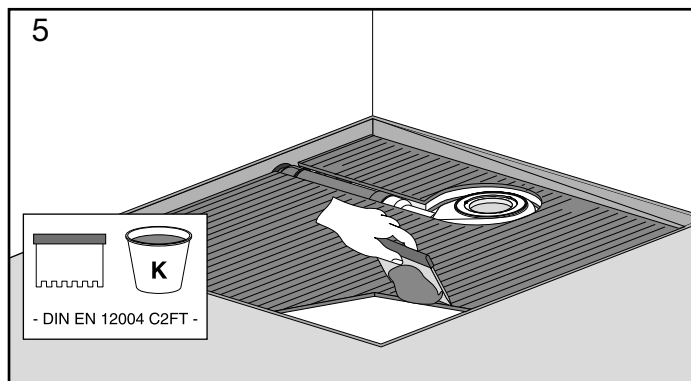
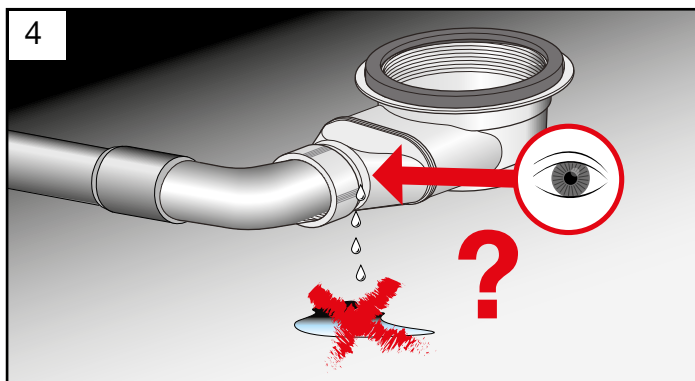

- DE** Installationsvorschrift Wannenaufbau auf Mörtelbett
- FR** Consignes d'installation pour la pose du receveur sur un lit de mortier
- IT** Istruzioni di installazione vasca su letto di malta
- EN** Installation manual of shower tray on mortar bed
- ES** Instrucciones de instalación del modelo de bañera sobre cama de cemento
- NL** Installatievoorschrift opbouw van badkuip op speciebed
- CZ** Předpis k instalaci sprchové vaničky na maltové lože
- LT** Vonios įrengimo ant paruošto skiedinio sluoksnio taisyklės
- PL** Zasady instalacji wanny do zabudowy na podstawię z zaprawy
- HU** Telepítési útmutató habarcsra törtéző rögtítéshez
- RU** Инструкция по установке ванны на слое раствора
- BG** Предписание за монтаж Изградяване на вана върху хоросаново легло



**DE** Lieferumfang  
**FR** Contenu du colis  
**IT** Distinta dei pezzi  
**EN** Parts list  
**ES** Alcance del suministro  
**NL** Toebehoren  
**CZ** Rozsah dodávky  
**LT** Pristatomų dalių sąrašas,  
**PL** Zakres dostawy  
**HU** Szállítási tartalom  
**RU** Комплект поставки  
**BG** Съдържание на доставката

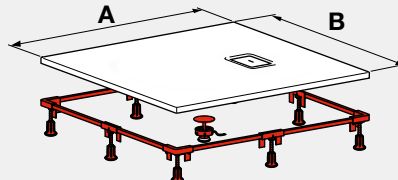
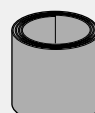

**DE** Installationsvorschrift Wannenaufbau mit Füßen  
**FR** Consignes d'installation pour la pose du receveur sur pieds  
**IT** Istruzioni di installazione vasca con piedini  
**EN** Installation manual of shower tray with frame  
**ES** Instrucciones de instalación del modelo de bañera con pies  
**NL** Installatievoorschrift opbouw van badkuip met voeten  
**CZ** Předpis k instalaci sprchové vaničky s konstrukcí  
**LT** Vonios su kojėlėmis įrengimo taisyklės  
**PL** Zasady instalacji wanny do zabudowy na nogach  
**HU** Telepítési útmutató lábakkal való rögzítéshez  
**RU** Инструкция по установке ванны с ножками  
**BG** Предписание за монтаж Изграждане на вана с опора

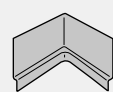
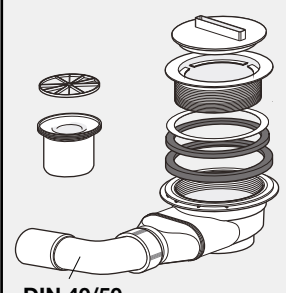
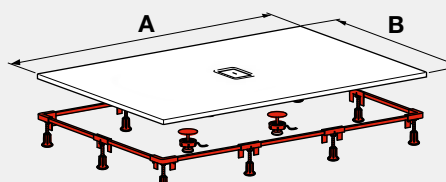
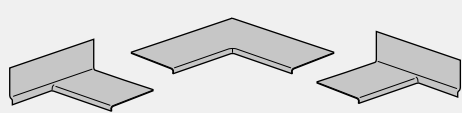
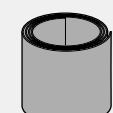

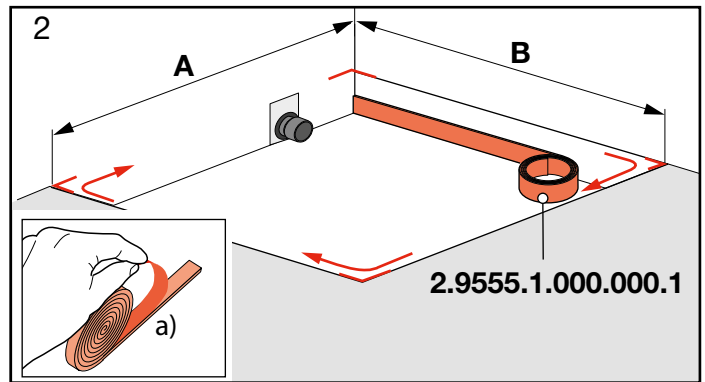
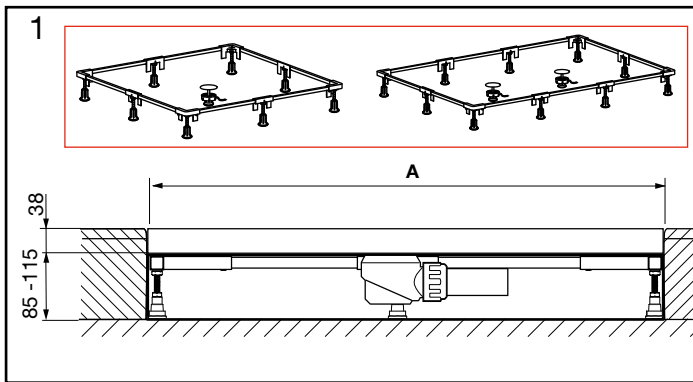
<p><b>Exclusive Art.-No.:</b> 2.9844.1.000.000.1</p> <p><b>A ≤ 1200 mm</b></p> 	<p><b>Optional-Set Art.-No.:</b> 2.9564.2.000.000.1</p>  3 m  2 x 3 m <b>Art.-No.:</b> 2.9555.1.000.000.1  <b>Art.-No.:</b> 2.9564.3.000.000.1	<p><b>Exclusive Art.-No.:</b> 2.9512.7.000.000.1</p>  <b>DIN 40/50</b>
<p><b>Exclusive Art.-No.:</b> 2.9844.2.000.000.1</p> <p><b>A &gt; 1300 mm</b></p> 	<p><b>Optional</b></p>  <b>Art.-No.:</b> 2.9564.4.000.000.1  2 m <b>Art.-No.:</b> 2.9512.8.000.000.1	



**3**

**LAUFEN** Montagerahmen / Receveur de douche / Piatto doccia / Frame for shower tray / Piatto doccia / Douchebak

**Rám pro sprchovou vaničku / Duslo padéklás / Brodzik / Zuhanytálc / Душевой поддон / Душ корито**

Art.-No. 2.9844.1      Art.-No. 2.9844.2



⚠ Diese Anleitung muss dem Benutzer ausgehändigt werden. / **Wichtig!** Diese Anleitung ist bei Montage gemäß Anleitung durch eine autorisierte Fachkraft und gemäß örtlicher Vorschriften. / **Attenzione!** Questo manuale deve essere consegnato all'utente. / **Atenção!** Este manual deve ser entregue ao usuário. / **Atención!** Este manual debe ser entregado al usuario. / **Atenção!** Este manual deve ser entregue ao usuário. / **Atención!** Este manual debe ser entregado al usuario.



4

Art.-No.:	A	B	S
2.1544.1	1200	800	280 mm
2.1544.2	900	900	280 mm
2.1544.3	1000	900	280 mm
2.1544.4	1200	900	280 mm
2.1544.5	1400	900	700 mm
2.1544.6	1600	900	800 mm
2.1644.1	1000	1000	280 mm
2.1644.2	1200	1000	280 mm

5

6

b) 2.9564.3.000.000.1

2.9564.4.000.000.1

a)

c)

d)

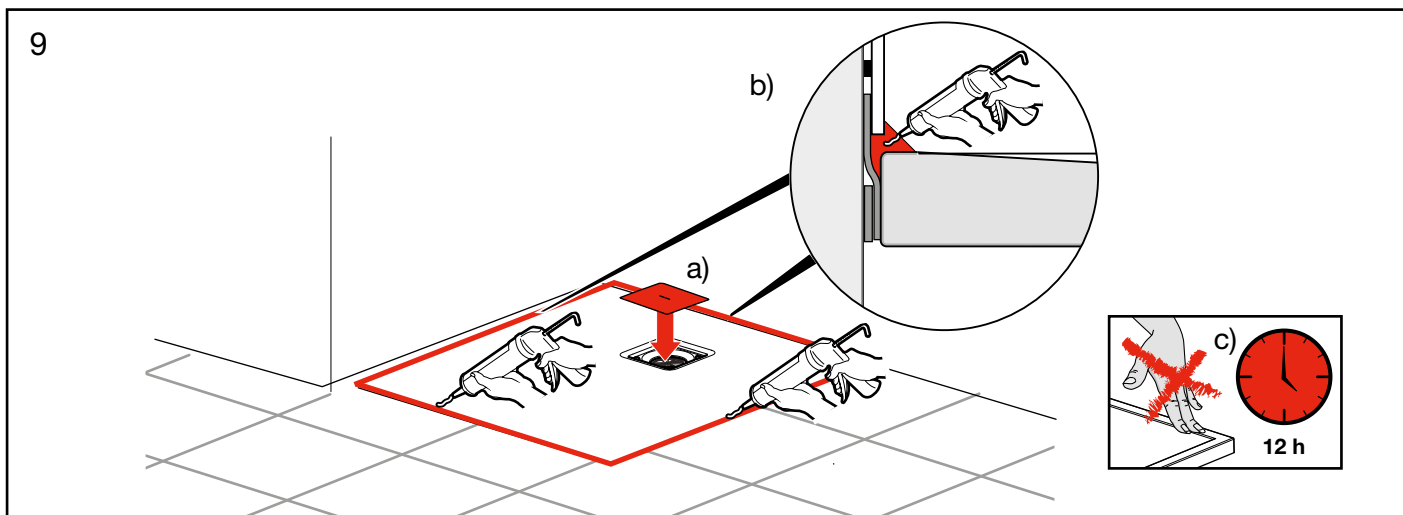
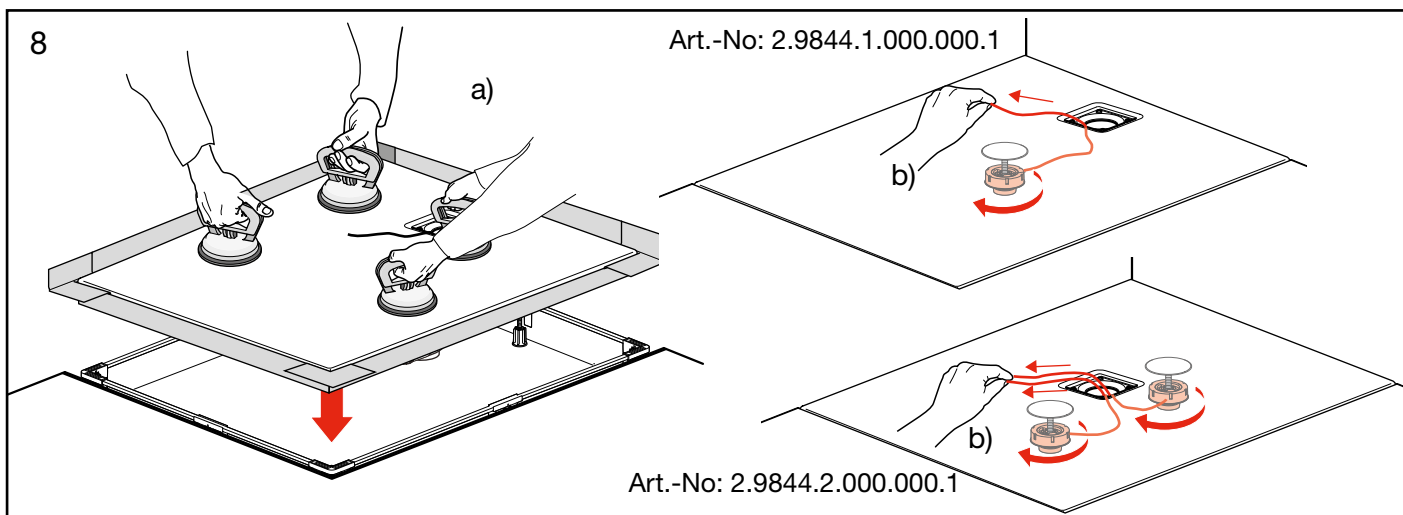
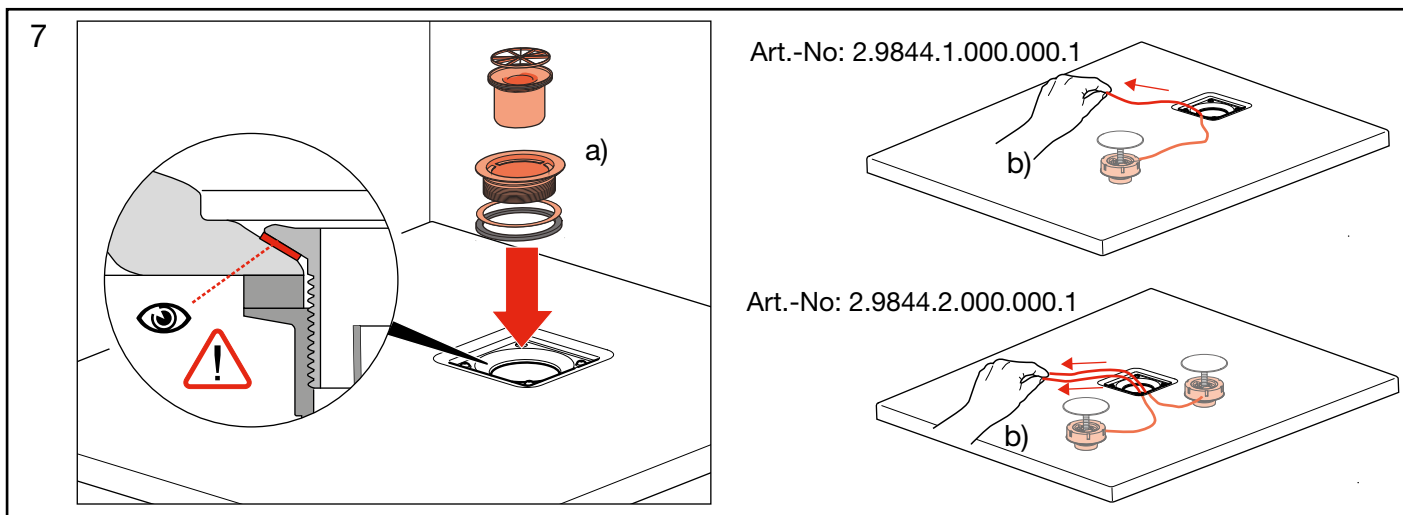

**DE****Allgemeine Hinweise,  
Pflegeanleitung Duschwanne****Allgemeines zum Gebrauch**

Nach jeder Dusche Wasser ablaufen lassen. Lassen Sie Kinder nie unbeaufsichtigt in der Duschwanne.

**Pflegeanleitung Duschwanne**

Die Oberfläche ist einfach zu reinigen und zu pflegen. Die glatte Oberfläche nimmt kaum Schmutz auf. Zur regelmässigen Pflege empfehlen wir: einen Schwamm, ein weiches Tuch und etwas antistatisches Reinigungsmittel. Die Duschwanne behält so ihren Glanz und wirkt schmutzabweisend. Wenn nötig mit einem weichen Tuch trocken reiben.

Vermeiden Sie den Einsatz von Scheuermitteln oder Lösungsmitteln, die die Oberfläche der Duschwanne beschädigen.

Starke Verschmutzung entfernt man mit flüssigem Haushaltsreiniger wie z. B. Geschirrspülmittel oder Seifenlauge (Verdünnungsvorschrift beachten).

Kalkflecken mit Kalkentferner entfernen. Stets mit reichlich klarem Wasser nachspülen, mit Tuch nachpolieren. Keine säurehaltigen Reinigungsmittel oder Essigreiniger verwenden.

**Beschädigungen**

Verkratzte Oberflächen sollten stets von einem Spezialisten behandelt werden. Größere Beschädigungen können mit dem Wartungskit (2.9996.5.###.000.1) repariert werden. Mischen Sie Füllstoff und Katalysator, bis sich die flüssige Substanz vollständig verteilt hat. Tragen Sie die Füllmasse auf den beschädigten Teil auf und lassen Sie ihn mindestens 12 Stunden bei wenigstens 15 °C aushärten.

Schmirgeln Sie die getrocknete Füllmasse und den angrenzenden Bereich mit Schleifpapier (Körnung 220) ab, bis alle Unebenheiten entfernt sind. Säubern Sie die Fläche wie oben beschrieben.

**Schäden, die durch unsachgemässe Behandlung durch den Benutzer entstehen, entziehen sich unserer Garantieleistung.**

**Benutzung**

**Vorsicht!** Bei Nässe weist die Oberfläche ein Ansteigen der Gefahr des Ausrutschens auf. Dies ist vor allem dann der Fall, wenn Seifen, Shampoos Badeöle usw. benutzt werden.

**FR****Informations générales,  
mode d'entretien du receveur de douche****Généralités quant à son emploi**

Après chaque douche, laisser l'eau s'écouler. Ne laissez jamais un enfant utiliser le receveur de douche sans surveillance!

**Mode d'entretien du receveur de douche**

La surface est facile à nettoyer et à entretenir. Sa surface lisse ne retient pratiquement pas la saleté. Pour son entretien régulier, nous vous recommandons d'utiliser une éponge, un chiffon doux et un peu de détergent industriel antistatique. Ce n'est qu'ainsi que le receveur de douche conservera tout son éclat et sa résistance à la saleté! Au besoin, sécher le receveur de douche en le frottant avec un chiffon doux.

Évitez d'employer des produits de nettoyage abrasifs ou des solvants, qui endommageraient la surface du receveur de douche.

Si le receveur de douche est très sale, utiliser un produit d'entretien liquide comme, par exemple, du produit pour vaisselle ou de l'eau savonneuse (respecter les prescriptions en matière de dilution).

Enlever les traces de calcaire à l'aide d'un produit approprié. Toujours rincer abondamment à l'eau claire et sécher avec un chiffon. Ne pas utiliser de produits nettoyants acides ni de produits contenant du vinaigre.

**Détériorations**

Les surfaces éraflées doivent toujours être traitées par un spécialiste. Les dommages graves peuvent être réparés à l'aide du kit de maintenance (2.9996.5.###.000.1). Mélangez le mastic et le catalyseur jusqu'à dispersion liquide complète. Appliquez le mélange sur la partie endommagée et laissez sécher au moins pendant 12 heures, à une température minimum de 15 °C.

Poncez le mélange séché et le pourtour avec du papier de verre fin (grain 220) pour uniformiser l'ensemble. Nettoyez la surface comme indiqué ci-dessus.

**Les dégâts dus à un traitement inapproprié par l'utilisateur ne sont pas couverts par la garantie.**

**Utilisation**

**Prudence!** Lorsqu'elle est humide, la surface du receveur présente un danger accru de glissade. Et c'est d'autant plus le cas lorsque l'on utilise du savon, un shampoing, de l'huile pour le bain, etc.

**IT****Indicazioni generali,  
istruzioni per la manutenzione del piatto doccia****Generalità d'uso**

Dopo ogni doccia, lasciar defluire l'acqua. Non lasciate mai che i bambini usino il piatto doccia senza sorveglianza!

**Istruzioni per la manutenzione del piatto doccia**

Le superfici sono di facile pulizia e manutenzione. La sua superficie liscia non trattiene lo sporco. Usare una spugna, un panno delicato ed una piccola quantità di detergente antistatico per la regolare pulizia della doccia. Il piatto doccia conserverà tutta la sua luminosità e la sua resistenza allo sporco soltanto se vengono rispettate queste istruzioni! Se necessario, asciugare il piatto doccia strofinandolo con un panno delicato.

Evitate di usare prodotti detergenti abrasivi o solventi che potrebbero danneggiare la superficie del piatto doccia.

Lo sporco ostinato si rimuove con un detersivo liquido, per uso domestico, come ad esempio un detersivo per i piatti o acqua saponata (rispettare le specifiche di diluizione).

Rimuovere le macchie di calcare con un anticalcare. Sciacquare sempre abbondantemente con acqua pulita e lucidare successivamente con un panno. Non utilizzare detergenti acidi o acetati.

**Danni**

È preferibile far trattare sempre le superfici graffiate da uno specialista. I danni gravi possono essere riparati con il kit di manutenzione (2.9996.5.###.000.1). Mescolare il riempitivo e il catalizzatore fino alla completa dispersione della sostanza liquida. Applicare il riempitivo alla parte danneggiata e lasciarlo indurire per almeno 12 ore ad una temperatura minima di 15 °C. Sfregare il riempitivo indurito con carta vetrata di grano 220, passandola anche sulla parte circostante per eliminare le parti non omogenee. Pulire la superficie come descritto sopra.

**La nostra garanzia decade in caso di danni imputabili al trattamento non corretto da parte dell'utente.**

**Uso**

**Attenzione!** La superficie del piatto doccia, se umida, presenta un maggiore rischio di scivolata. Ciò avviene tanto più se vengono usati sapone, shampoo, olio per il bagno, ecc.



**EN****General Information,  
Shower Tray Maintenance Instructions****General instructions for use**

After showering, allow water to drain away.  
Never leave children unattended in the shower tray.

**Shower tray maintenance instructions**

The surface is simple to clean and maintain. The smooth surface does not absorb much dirt. For regular cleaning we recommend: A sponge, soft cloth and some antistatic cleaning agent. The shower tray retains its sheen and repels grime. Rub down, if necessary, with a soft cloth.

Avoid using scouring agents or solvents, which may damage the surface of the shower tray.

Remove heavy dirt with liquid household cleaner e.g. dishwasher detergents or liquid soap (observe dilution instructions).

Remove lime marks with a decalcifier. Always rinse with plenty of clean water. Give a final polish with a soft cloth. Use no acid cleaning agents or cleaning vinegar.

**Damage**

Scratched surfaces should always be treated by a specialist. Serious damages can be repaired with the maintenance kit (2.9996.5.###.000.1). Mix filler and catalyst to a complete dispersion of liquid substance. Apply the filler on the damaged part and let it cure for at least 12 hours at minimum 15°C. Rub the cured filler with a 220 grain glass-paper and also the part around to eliminate any non-homogeneous parts. Clean the surface as described above.

**Damage resulting from inappropriate treatment by the user will not be covered by our guarantee.**

**Use**

**Beware!** Increased risk of slipping when surface is wet. This is particularly so when using soap, shampoo, bath oil, etc.

**ES****Indicaciones generales,  
mantenimiento del plato de ducha****Indicaciones generales sobre su uso**

Dejar correr el agua después de cada ducha.  
Nunca deje a los niños desatendidos mientras estén en la ducha.

**Mantenimiento del plato de ducha**

La superficie es fácil de limpiar y cuidar. La superficie es tan lisa que apenas se ensucia. Para el cuidado diario recomendamos: una esponja, un paño suave y un poco de producto limpiador antiestático. Para que el plato de ducha conserve todo su brillo y siga repeliendo la suciedad. En caso necesario, secar con un paño suave.

Nunca utilice productos abrasivos ni disolventes, ya que dañarían la superficie del plato de ducha.

Una suciedad más fuerte se puede limpiar con una limpiador doméstico líquido, como p.ej. producto lavavajillas o solución jabonosa (diluir según instrucciones).

Quitar las manchas de cal con un producto antical. Enjuagar siempre con agua limpia y pulir con un paño. No utilizar productos de limpieza con contenido de ácido ni limpiador con ácido acético.

**Daños**

Las superficies con arañazos siempre deben ser tratadas por un especialista. Los daños importantes se pueden reparar con el equipo de mantenimiento (2.9996.5.###.000.1). Utilizar la masilla de relleno y el catalizador para conseguir una dispersión total de las sustancias líquidas. Aplicar la masilla en la zona dañada y dejarla secar durante, al menos, 12 horas a un mínimo de 15 °C.

Lijar la masilla seca, así como la zona de alrededor, con un papel de lija de 220 granos con el fin de eliminar las partes que no hayan quedado homogéneas. Limpiar la superficie tal y como se describe más abajo.  
**No podemos asumir la garantía por los daños ocasionados por un tratamiento incorrecto por parte de los usuarios.**

**Uso**

**Atención:** Con la humedad, la superficie se vuelve más resbaladiza. Especialmente cuando se utilizan jabones, champús, aceites de baño, etc.

**NL****Algemene aanwijzingen,  
onderhoudsinstructies douchekuip****Algemene gebruiksinformatie**

Laat het water na elke douche weglopen.  
Laat kinderen nooit alleen in de douchekuip.

**Onderhoudsinstructies douchekuip**

Het oppervlak kan eenvoudig gereinigd en onderhouden worden. Op het gladde oppervlak zet zich bijna geen vuil af. Gebruik voor het dagelijks onderhoud het volgende: een spons, een zachte doek en een beetje antistatisch reinigingsmiddel. De douchekuip behoudt zo haar glans en stoot vuil af. Wrijf het oppervlak indien nodig met een zachte doek droog.

Gebruik geen schuurmiddelen of oplosmiddelen die het oppervlak van de douchekuip beschadigen.

Hardnekkig vuil kan worden verwijderd met vloeibaar schoonmaakproduct, zoals bv. afwasmiddel of zeepoplossing (verdund met voldoende water).

Verwijder kalkvlekken met antikalkmiddel. Spoel steeds met voldoende zuiver water na, droog af met een doek. Gebruik geen zuurhoudende reinigingsmiddelen of azijnproducten.

**Beschadigingen**

Gekraaste oppervlakken moeten altijd door een specialist worden behandeld. Ernstige beschadigingen kunnen met de onderhoudsset worden gerepareerd (2.9996.5.###.000.1). Meng de vulstof en katalysator tot een volledige dispersie van vloeibare stof. Breng de vulstof op het beschadigde deel aan en laat het minstens 12 uur bij minimaal 15 °C uitharden. Schuur de verharde vulstof en ook het deel hier omheen met 3 gram schuurpapier af om niet-homogene deeltjes te verwijderen. Maak het oppervlak op bovenstaande manier schoon.

**Wij bieden geen garantie voor schade als gevolg van onoordeelkundige omgang door de gebruiker.**

**Gebruik**

**Opgelet!** Wanneer het oppervlak nat is, dan glijdt u sneller uit. Wees extra voorzichtig wanneer u zeep, shampoo, badolie, enz. gebruikt.

## Všeobecné pokyny, pokyny pro správnou údržbu vaničky



### Všeobecné pokyny k použití

Po každém sprchování vypusťte vodu. Nikdy nenechávejte děti ve sprchové vaničce bez dozoru.

### Pokyny pro správnou údržbu vaničky

Povrch lze snadno čistit a udržovat. Na hladkém povrchu se nezachycuje nečistota. Pravidelná údržba: houba, měkká tkanina, trochu antistatického čistícího prostředku. Vana si tak udrží lesk a účinek odpuzující nečistotu.

K čistění masážní vany používejte měkkou houbu, mýdlový roztok a vodu. Suchou tkaninou vytřete do sucha.

Nepoužívejte abrazivní látky nebo rozpouštědla, které poškozují povrch vany.

Silně znečištění odstraníte tekutým domácím čistěčem, jako je např. prostředek na mytí nádobí nebo mýdlový roztok (dodržíte návod na ředění).

Vápenných skvrn se zbavíte odstraňovačem vápna. Vždy opláchněte dostatečným množstvím čisté vody, vyleštíte hadříkem. Nepoužívejte čistící prostředky obsahující kyseliny nebo octové čističe.

### Poškození

Poškrábaný povrch by měl být vždy ošetřen speciální listou. Větší poškození lze opravit údržbovým tmelem (2.9996.5.###.000.1). Smíchejte plnivo a katalyzátor, dokud se kapalná látka zcela nerozdělí. Naneste plnivo na poškozenou část a nechte ji minimálně 12 hodin zatvrdnout při teplotě alespoň 15 °C. Suché plnivo a přilehlý prostor obracejte brusným papírem (zrnitost 220) a odstraňte tak všechny nerovnosti. Plochu očistěte tak, jak bylo popsáno výše.

**Škody, které uživatel způsobí nevhodnou manipulací, nepodléhají naší z.**

### Použití



**Upozornění!** Pokud je povrch vlhký, hrozí zvýšené nebezpečí uklouznutí, zvláště při používání mýdel, šamponů, sprchových olejů apod.

## Bendrosios nuorodos Vonios priežiūros instrukcija



### Bendroji informacija apie naudojimą

Po kiekvieno maudymosi vonioje, išleiskite vandenį. Niekada nepalikite be priežiūros vonioje besimaudančią vaikų.

### Vonios priežiūros instrukcija

Paviršius lengva valyti ir prižiūrėti. Lygūs paviršiai beveik neužsiteršia. Reguliari priežiūra: kempinė, minkšta šluoste ir šiek tiek antistatinės valymo priemonės. Vonia išlieka blizgi ir atspari užteršimui. Masažo voniai valyti naudokite minkštą kempinę, muilo tirpalą ir vandenį. Nausausinkite sausa šluoste.

Nenaudokite šveitimo priemonių arba tirpiklių, kurie kenkia vonios paviršiui.

stiprūs užteršimai šalinami skystu buitiniu valikliu, pvz., indu plovikliu arba muilo tirpalu (laikykitės skiedimo nurodymų).

Kalkių nuosėdas šalinkite kalkių šalinimo priemone. Visuomet gausiai nuskalaukite švairiu vandeniu, poliuruokite šluoste. Nenaudokite valymo priemonių savo sudėtyje turinčių rūgščių arba acto.

### Pažeidimai

Jeigu paviršius subraižytas, visuomet kreipkitės į specialistus. Didesnius pažeidimus galima pašalinti pasinaudojus priežiūros rinkiniu (2.9996.5.###.000.1). Maišykite užpildą ir katalizatorių, kol skysta medžiaga visiškai pasiskirstys. Mišinį užtepkite ant pažeistose vietose, leiskite jai kietėti mažiausiai 12 val. esant mažiausiai 15 °C temperatūrai. Išdžiuvusią medžiagą ir besiribojantį paviršių šlifaukite šlifavimo popieriumi (220 grūdėtumo), kol bus pašalinti visi nelygumai. Išvalykite paviršius, kaip aprašyta anksčiau.

**Pažeidimams dėl netinkamo naudojimo garantija negalioja.**

### Naudojimas



**Atsargiai!** Kai paviršius šlapias, didėja pavojus paslysti. Toks pavojus pirmiausia kyla tada, kai naudojami muilai, šampūnai, maudymosi aliejai ir t. t.

## Ogólne wskazówki, konserwacja brodzika



### Informacje ogólne dotyczące użytkowania

Po każdej kąpielii należy spuszczać wodę. Nie należy nigdy zostawiać dzieci bez nadzoru w wannie.

### Czyszczenie wanny

Powierzchnia sprawia, że utrzymanie czystości nie przysparza trudności. Zanieczyszczenia nie osadzają się na śliskiej powierzchni. Do regularnej pielęgnacji używać gąbki, miękkiej ściereczki, antystatycznego środka czyszczącego. Powierzchnia wanny zachowuje swój połysk i utrudnia osadzanie się brudu.

Do czyszczenia wanny wyposażonej w hydromasaż należy używać miękkiej gąbki, wody z mydłem i czystej wody.

Wytrzeć do sucha przy użyciu suchej ściereczki. Nie należy stosować środków do szorowania lub rozpuszczalników, które mogą uszkodzić powierzchnię wanny. Silne zabrudzenia należy usuwać za pomocą płynnych środków czyszczących, jak np. płyn do mycia naczyń lub woda z mydłem (przestrzegając zaleceń dotyczących rozcieńczania).

Osady z kamienia należy usuwać przy użyciu płynu do usuwania osadów. Zawsze spłukiwać dużą ilością czystej wody i polerować przy użyciu ściereczki. Nie używać żadnych środków zawierających kwas lub ocet.

### Uszkodzenia

Wannę z zarysowaną powierzchnią należy oddać do naprawy do specjalisty. Większe uszkodzenia można naprawić przy użyciu zestawu konserwacyjnego (2.9996.5.###.000.1). Wypełniacz i katalizator należy mieszać do momentu, aż płynna substancja całkowicie ujednoczi się. Masę należy nanieść na uszkodzoną powierzchnię i pozostawić do stwardnienia na co najmniej 12 godzin w temperaturze 15°C.

Wyschniętą masę należy wygładzić papierem ściernym i przeszliwować miejsce łączenia papierem ściernym (gradacja 220) w celu usunięcia wszystkich nierówności. Oczyszczyć powierzchnię w sposób opisany powyżej.

**Uszkodzenia, które powstały w wyniku niewłaściwego użytkowania nie podlegają gwarancji.**

### Użytkowanie



**Uwaga!** Niebezpieczeństwo poślizgnięcia się wzrasta, kiedy powierzchnia brodzika jest wilgotna. Ma to miejsce zwłaszcza w przypadku użycia mydła, szamponu, olejków do kąpielii itp.

## Általános útmutatás, a zuhanykád tisztítása



### Általános használati tudnivalók

Minden zuhanyozás után hagyja lefolyni a vizet. Ne hagyjon gyermekeket felügyelet nélkül a zuhanykád-ban.

### A zuhanykád tisztítása

A felület egyszerűen tisztítható és ápolható. A sima felületen nem tapadnak meg a szennyeződések. A rendszeres tisztításhoz javasolt eszközök: egy szivacs, egy puha kendő és valami antisztatikus tisztítószer. Így a zuhanykád megtartja a csillogását, és taszítani fogja a szennyeződések. Ha szükséges, törölje szárazra egy puha kendővel.

Kerülje a súrolószerek vagy oldószerek használatát, mert ezek megsérthetik a zuhanykád felszínét.

A makacs szennyeződésekelt folyékony háztartási tisztítószerral, például mosogatószerral vagy szappanos vízzel (ügyeljen a hígítási arányra) távolíthatja el.

A vízkő eltávolításához használjon vízkőoldót. Bő, tiszta vízzel mossa le, és törölkendővel törölje át. Ne használjon sav- vagy ecettartalmú tisztítószereket.

### Sérülések

A karcos felületeket célszerű specialistaival kezel-tetni. A nagyobb sérülések a karbantartó készlettel (2.9996.5.###.000.1) javíthatók. Keverje el egymással a töltőanyagot és a katalizátort addig, amíg a folyékony anyag teljesen el nem oszlik. Vigye fel a kitöltő anyagot a sérült részre, és legalább 12 óráig hagyja kikemé-nyedni legalább 15 °C-on.

A megszáradt kitöltő anyagot és a szomszédos része-ket csiszolja le csiszolópapírral (220-as szemcseméret) addig, amíg el nem távolította az egyenetlenségeket. Tisztítsa meg a felületet a fenti leírásnak megfelelően.

**Garancia szolgáltatásunk nem terjed ki az olyan károokra, amelyek a felhasználó általi szakszerű-ten kezelés miatt keletkeztek.**

### Használat



**Vigyázat!** A nedves felület megnöveli kiszálláskor a megcsúszás veszélyét. Ez főleg akkor állhat fent, ha szappant, sampont, fűrdőolajt stb. használ.

## Общие указания, руководство по уходу за душевым поддоном



### Общие указания по использованию

После каждого принятия душа спускайте воду. Никогда не оставляйте детей без присмотра на душевом поддоне.

### Руководство по уходу за ванной

Верхнюю поверхность очень легко поддается чистке и уходу. К гладкой поверхности не пристаёт грязь. Для регулярного ухода мы рекомендуем использовать губку, мягкую ткань и небольшое количество антисztatического чистящего средства. Ванна сохраняет блеск и является устойчивой к загрязнению. При необходимости вытирайте поверхность досуха мягкой тканью.

Избегайте применения чистящих средств или растворителей, которые могут повредить поверхность ванны.

Сильное загрязнение удаляют жидким очистителем, например, средством для мытья посуды или мыльным щелочным раствором (соблюдать инструкцию по растворению).

Пятна известкового налета удаляют средствами для удаления налета. После этого всегда необходимо промыть ванну большим количеством воды и отполировать тканью. Не использовать любые чистящие средства, содержащие кислоты или уксус.

### Повреждения

Почерпанные поверхности всегда должны обрабатываться специалистом. Серьезные повреждения могут быть удалены с помощью комплекта для техобслуживания (2.9996.5.###.000.1). Смешивайте наполнитель и катализатор до тех пор, пока жидкая субстанция полностью не распределится. Нанесите наполнитель на поврежденную часть и оставьте ее не менее чем на 12 часов при температуре не ниже 15°C.

Зачищайте высохший наполнитель и прилегающую поверхность шлифовальной шкуркой (размер зерна 220) до устранения всех неровностей. Очистите поверхность согласно приведенному выше описанию

**Мы не предоставляем гарантию на повреждения, возникшие в результате неправильного обращения со стороны пользователя**

### Использование



**Будьте осторожны!** Влажная поверхность увеличивает риск того, что можно поскользнуться. Чаще всего это происходит при использовании мыла, шампуня, масел и других подобных средств.

## Общи указания, Инструкции за поддръжка



### Общи указания за употреба

След всяко вземане на душ оставяйте водата да се оттече. Не оставяйте в душ-коритото деца без надзор.

### Инструкции за поддръжка

Повърхността се почиства и поддръжка лесно. Гладката повърхност поема много малко замърсявания. Редовни грижи: гъба, мека кърпа, малко антисztatичен препарат за почистване. Така ваната запазва блясъка си и не задържа замърсяванията.

За почистване на Вашата масажна вана използвайте мека гъба, сапунена пена и вода. Подсушете, като търкате със суха кърпа.

Избягвайте употребата на абразивни вещества и разтворители, които увреждат повърхността на ваната.

Силно замърсяване се отстранява с течен почистващ препарат, например препарат за съдове или сапунена пена (спазвайте предписанието за разреждане).

Отлагания от варовик се отстраняват с препарат за отстраняване на котлен камък. Винаги изплаквайте обилно с чиста вода, след това полирайте с кърпа. Не използвайте съдържащи киселини почистващи препарати или такива, които съдържат оцет.

### Увреждания

Надрасканите повърхности трябва да се обработват само от специалист. По-големи увреждания могат да бъдат поправени с помощта на комплекта за поддръжка (2.9996.5.###.000.1). Разбъркайте пълнителя и катализатора, докато течната субстанция се смеси добре. Нанесете получената маса върху повредената част и я оставете да се втвърди минимум 12 часа при най-малко 15 °C.

Обработете попълващата маса и прилежащата ѝ област с шкурка (зърненост 220), докато отстраните всички неравности. Почистете повърхността както е описано по-горе.

**Щети, причинени от неправилно обработване от страна на потребителя, са извън предоставената от нас гаранция.**

### Използване



**Внимание!** При мокра повърхност съществува риск от подхлъзване, особено при употреба на сапуни, шампоани, масла за вана и др.

**DE****CE-Leistungserklärung**

Wir, die **Laufen Bathrooms,  
Postfach 432,  
CH-4242 Laufen**

erklären in alleiniger Verantwortung, dass das Produkt gemäss den Bestimmungen der Bauprodukterichtlinie (EU) 305/2011 mit folgenden Normen übereinstimmt:  
EN 14527

Die Leistungserklärung DoP 14527 finden Sie auf unserer Webseite

**FR****Déclaration des performances - CE**

Nous, **Laufen Bathrooms,  
Postfach 432,  
CH-4242 Laufen**

déclarons comme ressortissant pleinement de notre responsabilité que les produits et cela conformément aux dispositions des directives sur les produits de construction (EU) 305/2011 répondent pleinement aux normes suivantes:  
EN 14527

Vous trouvez la déclaration de performance DOP 14527 sur notre site Internet.

**IT****Dichiarazione di prestazione CE**

Noi, la **Laufen Bathrooms,  
Postfach 432,  
CH-4242 Laufen**

dichiariamo sotto la nostra esclusiva responsabilità che i prodotti secondo le disposizioni della direttiva (EU) 305/2011 relativa alla compatibilità elettromagnetica sono conformi alle norme seguenti:  
EN 14527

La dichiarazione di prestazione DOP 14527 è disponibile sul nostro sito Internet.

**EN****CE Declaration of performance**

We, **Laufen Bathrooms,  
Postfach 432,  
CH-4242 Laufen**

on our own responsibility, hereby declare that the visions of Building Product Guidelines (EU) 305/2011 comply with the following standards:  
EN 14527

The declaration of performance DOP 14527 can be found on our website.

**ES****Declaración de prestaciones CE**

Nosotros, el **Laufen Bathrooms,  
Postfach 432,  
CH-4242 Laufen**

declaramos bajo responsabilidad única que el producto (EU) 305/2011 cumple con las siguientes normas:  
EN 14527

Encontrará la declaración de prestaciones DOP 14527 en nuestra página web.

**NL****CE-prestatieverklaring**

Wij, de **Laufen Bathrooms,  
Postfach 432,  
CH-4242 Laufen**

verklaren op eigen verantwoording dat het product conform de bepalingen van de Richtlijn (EU) 305/2011 aan volgende normen voldoet:  
EN 14527

De vermogensverklaring DOP 14527 kunt u vinden op onze website.

**CZ****CE prohlášení o výkonnosti**

My, společnost **Laufen Bathrooms AG,  
Postfach 432,  
4242 Laufen, Švýcarsko**

prohlašujeme na vlastní odpovědnost, že výrobek je podle ustanovení směrnice o stavebních výrobcích (EU) 305/2011 v souladu s následujícími normami:  
EN 14527

Prohlášení o výkonnosti DOP 14527 naleznete na našich webových stránkách.

**LT****EB Eksploatacini savybi deklaracija**

Mes, **Laufen Bathrooms AG,  
pašto dėžutė 432,  
CH-4242 Laufen,**

atsakingai pareiškiame, kad gaminys atitinka statybos produktų (EU) 305/2011 direktyvų nuostatas su šiomis normomis:  
EN 14527

DOP 14527 eksploatacinių sąvybių deklaraciją rasite mūsų interneto puslapyje.

**PL****Deklaracja właściwości użytkowych CE**

Firma **Laufen Bathrooms AG,  
skr. poczt. 432,  
CH-4242 Laufen**

niniejszym oświadczam z pełną odpowiedzialnością, że produkt zgodnie z postanowieniami dyrektywy budowlanej (EU) 305/2011 spełnia następujące normy:  
EN 14527

Deklaracja właściwości użytkowych DoP 14527 jest dostępna na naszej stronie internetowej.

**HU****CE teljesítménynyilatkozat**

Mi, a **Laufen Bathrooms AG,  
Postfach 432,  
CH-4242 Laufen**

kizárólagos felelősséggel kijelentjük, hogy a termék az építési termékekre vonatkozó (EU) 305/2011 megfélel a következő szabványoknak:  
EN 14527

A DOP 14527 teljesítménynyilatkozat megtalálható weboldalunkon.

**RU****Декларация характеристик CE**

Мы, фирма **Laufen Bathrooms AG,  
Postfach 432,  
CH-4242 Laufen**

под собственную ответственность заявляем, что согласно положениям директивы (EU) 305/2011 соответствует следующим нормам:  
EN 14527

Декларация характеристик DOP 14527 находится на нашей веб-странице.

**BG****Декларация за експлоатационни показатели**

Ние, **Laufen Bathrooms AG,  
Postfach 432,  
CH-4242 Laufen,**

декларираме на собствена отговорност, че продуктът, съгласно разпоредбите на Директивата за строителни продукти (EU) 305/2011 е в съответствие със следните стандарти:  
EN 14527

Декларация за експлоатационни показатели на DOP 14527 можете да намерите на нашия уебсайт.

**LAUFEN**

Laufen Bathrooms AG  
Wahlenstrasse 46  
CH-4242 Laufen, Switzerland  
www.laufen.com

		
Controllers name:		
Date:		
Fabrication number:		