

EB1187



Коллекция: TERRACE

Отделки*:



Общие характеристики:



Преимущества для конечного пользователя

- Уникальный дизайн: утонченная, элегантная геометрия линий создает современный дизайн
- Уникальная функциональность: коллекция Terrace оптимизирует доступное пространство, упрощает хранение туалетных принадлежностей благодаря ящику для аксессуаров и большому выдвижному ящику

- Идеальное покрытие: роскошная отделка из цельного дерева для внутренних ящиков и ящика для аксессуаров

Технические характеристики

- РАЗМЕРЫ (СМ): 100 x 48 x 38 см
- МАТЕРИАЛ: Лак
- МЕСТО ДЛЯ ХРАНЕНИЯ: 1 выдвижной ящик для аксессуаров из цельного дерева и 1 выдвижной ящик с механизмом «плавное закрывание»
- ПРОДУКТ В КОМПЛЕКТЕ: (смеситель, раковина и набор креплений заказываются отдельно)
- ФИКСАЦИЯ: Установщику понадобится набор крепежей для монтажа на стену

- ВЕС: 29 кг
- ТИП УСТАНОВКИ: Подвесная
- РЕШЕНИЕ ХРАНЕНИЯ: Выдвижные ящики
- ВНУТРЕННЯЯ СИСТЕМА ХРАНЕНИЯ: 1 ящичек для аксессуаров с механизмом "плавное закрывание"
- РЕКОМЕНДОВАННЫЙ СМЕСИТЕЛЬ: Смесители Stance - элегантность и легкость

Продукты для комплектации

- EXC112: Подвесная раковина-столешница 100 x 49 см
- EXC9112: Подвесная раковина-столешница 100*49 см, с подсветкой

Связанные продукты

- EB1179D: Подвесная колонна 50 см, шарниры справа
- EB1743: Дополнительный модуль 80 см
- EB1744: Промежуточный модуль 30 см

Технический чертеж

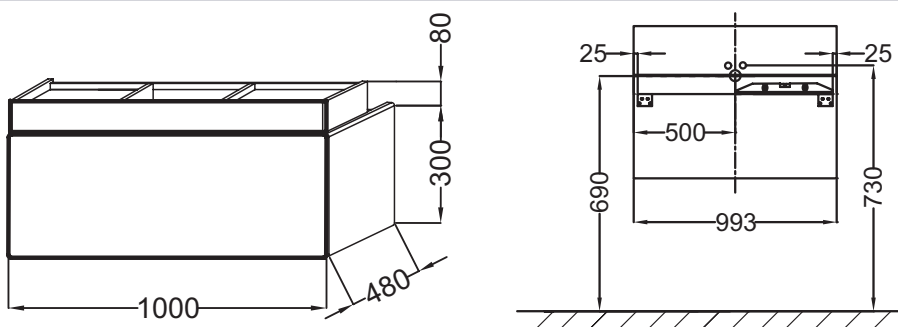

Спецификация продукта: Мебель под раковину 100 см. EB1187. Коллекция: TERRACE. РАЗМЕРЫ (СМ): 100 x 48 x 38 см. ВЕС: 29 кг. МАТЕРИАЛ: Лак. ТИП УСТАНОВКИ: Подвесная. МЕСТО ДЛЯ ХРАНЕНИЯ: 1 выдвижной ящик для аксессуаров из цельного дерева и 1 выдвижной ящик с механизмом «плавное закрывание». РЕШЕНИЕ ХРАНЕНИЯ: Выдвижные ящики. ПРОДУКТ В КОМПЛЕКТЕ: (смеситель, раковина и набор креплений заказываются отдельно). ВНУТРЕННЯЯ СИСТЕМА ХРАНЕНИЯ: 1 ящичек для аксессуаров с механизмом "плавное закрывание". ФИКСАЦИЯ: Установщику понадобится набор крепежей для монтажа на стену. РЕКОМЕНДОВАННЫЙ СМЕСИТЕЛЬ: Смесители Stance - элегантность и легкость.

*В зависимости от конфигурации компьютера или настроек принтера, технических факторов и характеристик, цвета, которые Вы видите могут не полностью соответствовать настоящим цветам и являются схематическими.