

SensoWash® Starck

Паспорт предварительного монтажа

610000

Указатель

Указатель	2
Примечания	2
Технический чертеж	3
Предварительный монтаж	4
Контрольный список предварительного монтажа	5

Примечания

ПРОЕКТИРОВАНИЕ

Перед установкой всей системы необходимо выполнить подробное проектирование и анализ местных условий.

ЦЕЛЕВАЯ ГРУППА И КВАЛИФИКАЦИЯ

Подвод воды должен выполняться исключительно силами квалифицированных сантехников.

Необходимо в полном объеме соблюдать предписания по монтажу местного органа водоснабжения, а также местные специфические стандарты.

Подключение электричества должен выполняться исключительно силами квалифицированных электриков.

Необходимо в полном объеме соблюдать специфические национальные стандарты, местные предписания и директивы по низковольтному оборудованию.

Технический чертеж

- = область подвода электричества
- = область подвода воды

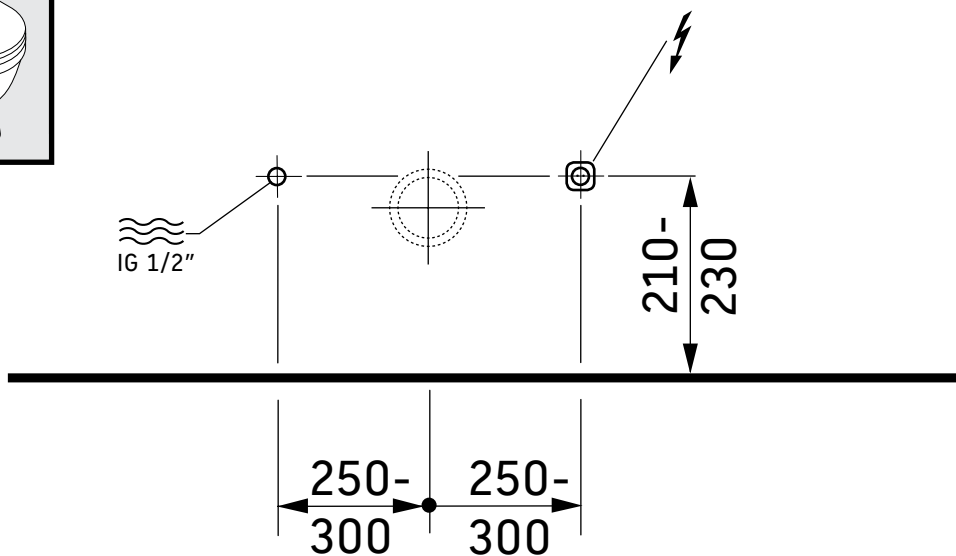
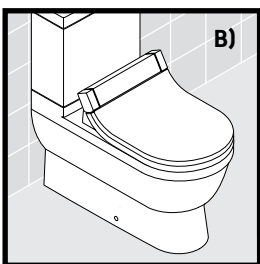
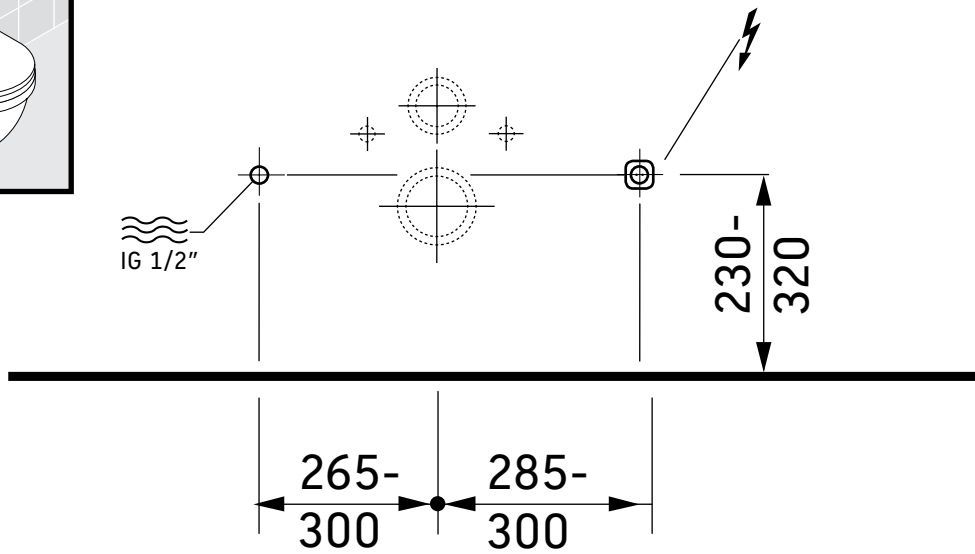
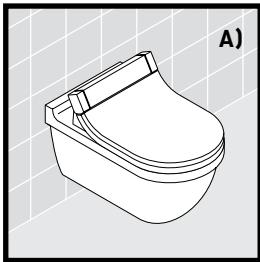

Предварительный монтаж

МЕСТО УСТАНОВКИ / ПОМЕЩЕНИЕ ДЛЯ УСТАНОВКИ

> Следует удостовериться, что место установки отвечает следующим требованиям.

Температурный диапазон >4 °C

Необходимая площадь см. технический чертеж
Соблюдайте предписания по безопасности, действующие в Вашей стране.

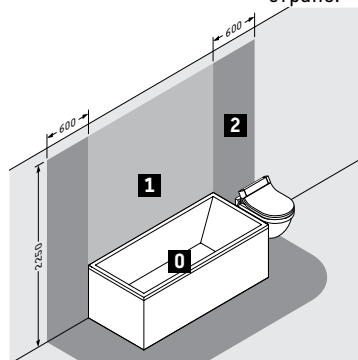

Зоны безопасности 0–2 согласно стандарту DIN VDE 0100-701

МОНТАЖ ЭЛЕКТРООБОРУДОВАНИЯ

Электропитание	220-240В 50/60Гц
Макс. номинальная мощность	1,65 кВт
Степень защиты	IP X4
Класс защиты	I

> Прокладка временной линии:

- L, N, PE
- Область см. технический чертеж

> Установить защиту предохранителем:

- Линейный защитный автомат $I_N = 16$ А
- Отдельное устройство защитного отключения RCD ($I_N = 30$ мА), отключающее все полюсы системы от сети

УСТАНОВКА ПОДВОДОВ ВОДЫ

Подвод воды

Холодная вода	DN 15 (1/2")
Напор воды	0,07 - 0,75 МПа (0,7 - 7,5 бар)
Жесткость воды	макс. 2,4 ммоль/л

- > Смонтировать подключение воды в указанной области
- > Установить прибор для смягчения воды при
 - жесткости воды $\geq 2,4$ ммоль/л ($\geq 14^\circ$ нем. градус жёсткости или $\geq 24^\circ$ фр. градус жёсткости)

Водослив

- > Подсоединить водослив DN100, область см. чертеж.

Контрольный список предварительного монтажа

УСЛОВИЯ	✓	РЕШЕНИЕ ПРОБЛЕМЫ	✓
I. МЕСТО УСТАНОВКИ / УСЛОВИЯ В ПОМЕЩЕНИИ			
Температурный диапазон проверен			
Необходимая площадь проверена			
ПОДКЛЮЧЕНИЕ ЭЛЕКТРИЧЕСКИХ КОМПОНЕНТОВ			
Контроль параметров электрических подключений (запланировано со слов слесаря-сантехника)		Подвести электричество	
Защита предохранителем установлена (запланировано со слов слесаря-сантехника)		Установить защиту предохранителем	
ПОДВОД ВОДЫ			
Вода в указанной области подключена		Смонтировать подвод воды	
Водослив в указанной области подключен		Смонтировать водослив	

Duravit AG
P.O. BOX 240
Werderstr. 36
78132 Hornberg
Germany
Phone +49 78 33 70 0
Fax +49 78 33 70 289
info@duravit.de
www.duravit.de

