

PROGRAMMA MISCELAZIONE BAGNO  
BATH MIXING PROGRAM  
PROGRAMME DU MITIGEUR POUR LA SALLE DE BAIN  
BAD-MISCHUNGSPROGRAMM  
PROGRAMA MEZCLADORES BAÑO  
ПРОГРАММА СМЕСИТЕЛЕЙ ДЛЯ ВАННОЙ  
ΛΟΥΤΡΟ ΠΟΥ ΑΝΑΜΙΓΝΥΕΙ ΤΟ ΠΡΟΓΡΑΜΜΑ  
浴室混水产品

Art. 33745

**GESSI** 

**Gessi SpA** - Parco Gessi

13037 Serravalle Sesia (Vercelli) - Italy

Phone +39 0163 454111 - Facsimile +39 0163 459273

[www.gessi.com](http://www.gessi.com) - [gessi@gessi.it](mailto:gessi@gessi.it)

### **Prima dell'installazione e messa in funzione**

**Attenzione!** I tubi della rete idrica devono essere sciacquati con cura prima dell'installazione del miscelatore, in modo che non rimangano trucioli, residui di saldatura o canapa, o altre impurità all'interno dei tubi. Attraverso tubazioni non sciacquate a fondo o attraverso la rete idrica generale, nel miscelatore possono entrare corpi estranei in grado di danneggiare le guarnizioni/guarnizioni ad anello. Si raccomanda pertanto di dotare anche l'impianto generale di filtri.

#### **DATI TECNICI**

- Pressione minima d'esercizio 0,5 bar
- Pressione massima d'esercizio 5 bar
- Pressione d'esercizio consigliata 3 bar (in caso di pressione dell'acqua superiore ai 5 bar si consiglia l'installazione di riduttori di pressione)

### **Before installation and setting to work**

**Attention!** The feeding pipes have to be rinsed thoroughly before the installation of the mixer, so that no shavings, welding or hemp residual or other dirt can be found in the pipes. Foreign bodies can enter the mixer through the rinsed pipes or the general water plant and could damage the washers/ring washers. So filters should be installed also on the general system.

#### **TECHNICAL DATA**

- Minimum working pressure 0,5 bar
- Maximum working pressure 5 bar
- Recommended working pressure 3 bar (in case of water pressure higher than 5 bar it is recommended to install pressure reducers)

### **Avant l'installation et la mise en fonction**

**Attention!** Les tubes de la réseau hydrique doivent être rincés avec soin avant l'installation du mélangeur, de façon qu'il ne reste pas de riblons, de restes de soudure ou de chanvre, ou d'autres saletés à l'intérieur des tubes. A travers les tuyauteries qui ne sont pas bien rincées ou à travers l'installation hydrique générale, des corps étrangers peuvent entrer dans le mélangeur et abîmer les joints/ les joints à anneau. On recommande ainsi d'installer des filtres également sur le système général.

#### **DONNÉES TECHNIQUES**

- Pression minimum d'exercice 0,5 bar
- Pression maximum d'exercice 5 bar
- Pression d'exercice conseillée 3 bar (en cas de pression de l'eau supérieure aux 5 bar nous conseillons l'installation de réducteurs de pression)

### **Vor der Installation und Inbetriebnahme**

**Achtung!** Die Zuleitungsrohre müssen vor dem Installieren der Armatur gründlich durchgespült werden, damit keine Späne, Löt - Hanfreste oder andere Unreinheiten zurückbleiben. Bei nicht durchgespülten Rohrleitungen oder durch die Wasseranlage allgemein können Fremdkörper in die Armatur geraten und die Dichtungsscheiben/Dichtungen beschädigen. Es ist dann empfehlenswert, die allgemeine Anlage mit Filtern auszustatten.

#### **TECHNISCHE DATEN**

- Minimaler Betriebsdruck 0,5 bar
- Maximaler Betriebsdruck 5 bar
- Empfohlener Betriebsdruck 3 bar (sollte der Wasserdruck einen Wert von 5 bar überschreiten, empfiehlt es sich Druckminderventile zu installieren)

### **Antes de la instalación y la puesta en función**

**¡Cuidado!** Los tubos de la red hídrica tienen que ser enjuagados a fondo antes de la instalación del mezclador de manera que no queden virutas, residuos de soldadura o cáñamo u otras impurezas en los tubos. A través de tubería no bien enjuagada o de la red hídrica en general, en el mezclador pueden entrar cuerpos extraños capaces de dañar los empaques/anillos de cierre. Les recomendamos por lo tanto que instalen los filtros en la planta general también.

### **DATOS TÉCNICOS**

- Presión mínima de ejercicio 0,5 bar
- Presión máxima de ejercicio 5 bar
- Presión de ejercicio aconsejada 3 bar (en caso de presión del agua superior a los 5 bar, les aconsejamos instalar unos reductores de presión)

### **Перед установкой и началом использования**

**Внимание!** Перед установкой смесителя необходимо тщательно промыть водопроводные трубы, чтобы в них не оставались стружка, шлак от сварки, лен или другие посторонние тела. Через плохо промытые водопроводные трубы или через общую водопроводную сеть в смеситель могут попасть посторонние тела, способные повредить уплотнения и уплотнительные кольца. Поэтому, рекомендуется оснастить фильтрами также и общую систему.

### **ΤΕΧΝΙΚΕΣ ΔΑΝΝΕΙΕΣ**

- Минимальное рабочее давление: 0,5 бар
- Максимальное рабочее давление: 5 бар
- Рекомендованное рабочее давление 3 бар (в случае давления воды, превышающего 5 бар, рекомендуется установка редукторов давления).

### **Πριν την τοποθέτηση και τη θέση σε λειτουργία**

**Προσοχή!** Οι σωλήνες του δικτύου ύδρευσης πρέπει να ξεπλυθούν με νερό προσεκτικά πριν από την τοποθέτηση της αναμικτικής μπαταρίας, έτσι ώστε να μην υπάρχουν προιονίδια, υπολείμματα από τη συγκόλληση ή καννάβι, ή άλλες ακαθαρσίες στο εσωτερικό των σωλήνων. Μέσα από τις σωληνώσεις που δεν έχουν ξεπλυθεί σωστά ή μέσα από το γενικό δίκτυο ύδρευσης, μπορούν να εισέλθουν στη μπαταρία αναμικτή ξένα σώματα που μπορούν να καταστρέψουν τα παρεμβύσματα/παρεμβύσματα δακτύλιους. Συνιστάται ως εκ τούτου να εξοπλιστείτε και με τη γενική μονάδα φίλτρων.

### **ΤΕΧΝΙΚΑ ΣΤΟΙΧΕΙΑ**

- Ελάχιστη πίεση λειτουργίας 0,5 bar
- Μέγιστη πίεση λειτουργίας 5 bar
- Συνιστώμενη πίεση λειτουργίας 3 bar (σε περίπτωση πίεσης του νερού μεγαλύτερη από 5 bar συνιστάται η τοποθέτηση μειωτήρων πίεσης)

### **安装和启用前**

**小心!** 安装混水器之前需要仔细清洗水管，确保管道里面不存留金属屑、焊接后的残渣或麻丝，或者是其他脏物。通过底部未清洗干净的水管或普通的水管，外来物质可能会进入到混水器中，损坏垫圈或环形垫圈。为此建议为总设备配置过滤器。

### **技术参数**

- 最小工作压力为0.5巴
- 最大工作压力为5巴
- 建议采用的工作压力为3巴（如果水压超过5巴建议安装减压阀）

Fig. 1

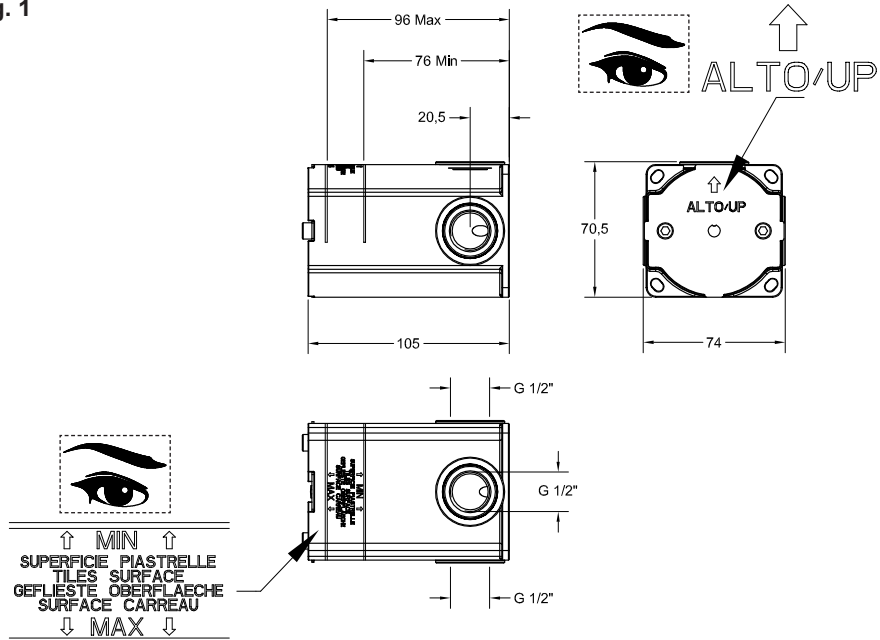
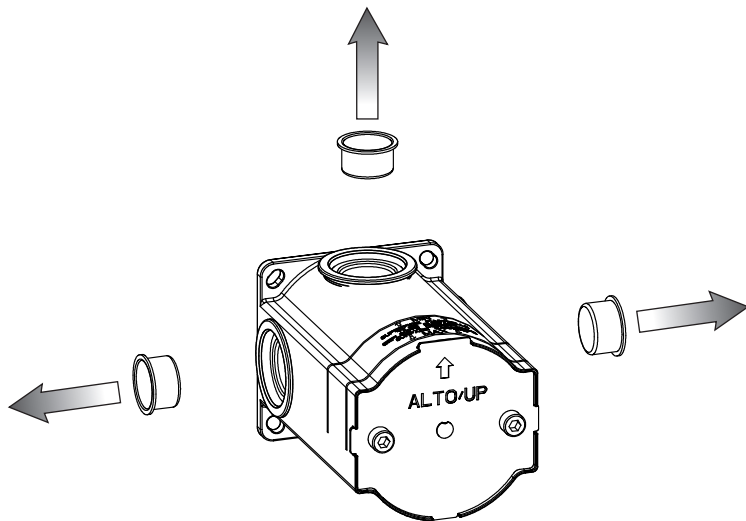

Fig. 2



### **Installazione corpo incasso**

Prima di iniziare assicurarsi che l'acqua della rete idrica sia chiusa.

**Fig. 1** - Per creare un corretto alloggiamento per il corpo incasso è necessario verificare gli ingombri effettivi dello stesso e considerare le profondità di incasso minime e massime riportate sulla protezione in plastica pre-installata sul corpo.

**Fig. 2** - Togliere i tappi di protezione dei filetti per permettere l'allacciamento alla rete idrica.

### **Built-in body installation**

Before starting make sure the water network is off.

**Fig. 1** - To create the proper seat for the built-in body check the actual overall sizes and consider the minimum and maximum built-in depths shown on the plastic protection pre-installed on the body.

**Fig. 2** - Remove protection plugs of threads to allow connection to the water network.

### **Installation corps encastrement**

Avant de commencer s'assurer que l'alimentation du réseau de distribution est coupée.

**Fig. 1** - Pour créer un emplacement correct pour le corps encastrement il faut vérifier les encombrements effectifs de celui-ci et considérer les profondeurs d'encastrement minimum et maximum indiquées sur la protection en plastique pré-installée sur le corps.

**Fig. 2** - Enlever les bouchons de protection des filets pour permettre la connexion au réseau hydrique.

### **Installation des Einbaukörpers**

Bevor man beginnt, ist es sicherzustellen, dass die Wasserleitungen gesperrt sind.

**Abb. 1** - Um eine korrekte Unterbringung für den Einbaukörper zu verwirklichen, muss man den effektiven Platzbedarf dieser überprüfen und die Mindest- und Höchstebautiefen berücksichtigen, welche auf der vorinstallierten Kunststoffschutzvorrichtung auf dem Einbaukörper angegeben sind.

**Abb. 2** - Die Schutzstopfen aus den Gewinden entfernen, um das Anschließen an das Wassernetz zu ermöglichen.

### **Instalación cuerpo por empotrar**

Antes de empezar asegúrese que el agua procedente de la red hídrica esté cerrada.

**Fig. 1** - Para crear un alojamiento correcto del cuerpo por empotrar es necesario verificar las dimensiones máximas del mismo cuerpo y tener en cuenta las profundidades por empotrar mínimas y máximas indicadas sobre la protección de plástico pre-instalada sobre el cuerpo.

**Fig. 2** - Quitar los taponcillos de protección de las roscas para permitir la conexión a la red hídrica.

### **Установка встроенного корпуса**

Перед началом убедитесь, что вода из водопроводной сети перекрыта.

**Рис. 1** - Для изготовления правильного проема под встроенный корпус необходимо проверить его реальные габаритные размеры и учесть минимальную и максимальную глубину встраивания, указанную на пластиковой защите, установленной на корпус.

**Рис. 2** - Снимите защитные заглушки резьбы, чтобы выполнить подключение к водопроводной сети.

### **Τοποθέτηση σώματος εντοιχισμού**

Πριν αρχίσετε βεβαιωθείτε ότι το νερό του δικτύου ύδρευσης είναι κλειστό.

**Εικ. 1** - Για να δημιουργήσετε μία σωστή τοποθέτηση για το σώμα εντοιχισμού είναι απαραίτητο να ελέγξετε τους πραγματικούς όγκους αυτού και να λάβετε υπόψη το ελάχιστο και μέγιστο βάθος εντοιχισμού που αναφέρεται επάνω στην πλαστική προστασία που είναι προ-εγκαταστημένη επάνω στο σώμα.

**Εικ. 2** - Βγάλτε τις τάπες προστασίας των σπειρωμάτων για να είναι δυνατή η σύνδεση στο δίκτυο ύδρευσης.

### **嵌入体安装**

安装之前请确认水管关闭。

**图1** - 确认嵌入体自身的实际尺寸，掌握在带有预安装于壳体上的塑料保护件的情况下，嵌入体整体所需的最小和最大进宽，从而确保为嵌入体所准备的嵌入空间符合规格要求。

**图2** - 取下螺纹保护塞，以便连接供水网管。

Fig. 3

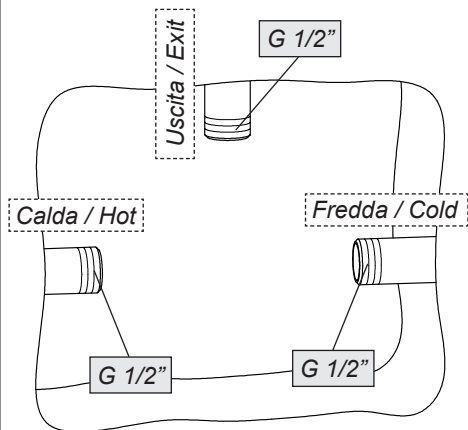

Fig. 4

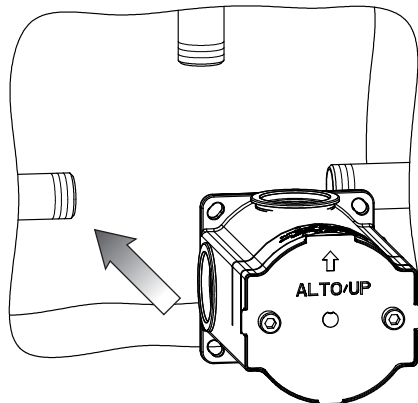

Fig. 5

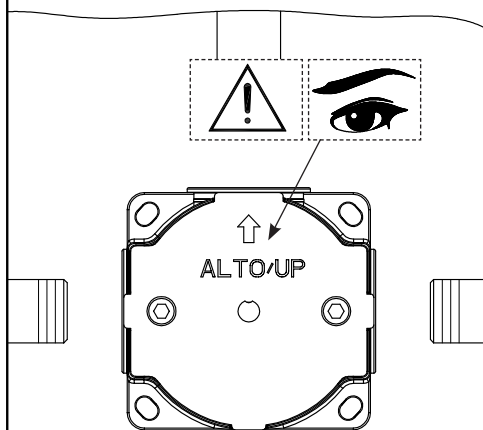
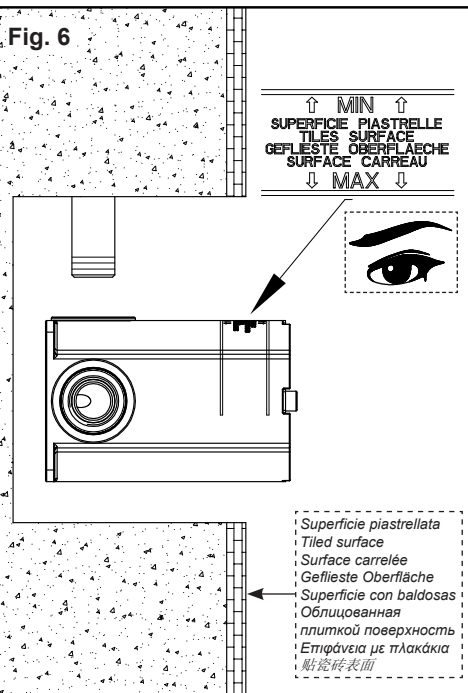

Fig. 6



### **Installazione corpo incasso (continua...)**

**Fig. 3** - Posizionare le tubazioni della rete idrica utilizzando le connessioni preposte.

**Fig. 4** - Inserire il corpo nel recesso precedentemente ricavato nel muro.

**Fig. 5-6** - Sulla parte frontale della protezione è riportato il senso di installazione del corpo incasso. Verificare che il posizionamento del corpo incasso rientri nei limiti riportati sul corpo stesso considerando la superficie piastrellata del bagno.

### **Built-in body installation (continues...)**

**Fig. 3** - Position the pipes of the water network using the specific connections.

**Fig. 4** - Insert the body in the slot previously obtained in the wall.

**Fig. 5-6** - On the front part of the protection is indicated the installation direction of the built-in body. Check that the positioning of the built-in body is within the limits reported on the body itself considering the tiled surface of the body.

### **Installation corps encastrement (continue...)**

**Fig. 3** - Positionner les conduites du réseau hydrique utilisant les connexions préposées.

**Fig. 4** - Insérer le corps dans la cavité précédemment obtenue dans le mur.

**Fig. 5-6** - Sur la partie frontale de la protection est indiquée la direction d'installation du corps encastrement. Vérifier que le positionnement du corps encastrement est dans les limites indiquées sur le corps lui-même en considérant la surface carrelée de la salle de bain.

### **Installation des Einbaukörpers (folgt...)**

**Abb. 3** - Unter Verwendung der übergeordneten Schaltungen, die Zuleitungen der Wasserversorgung positionieren.

**Abb. 4** - Den Körper in die zuvor, in der Wand verwirklichten Aushöhlung einsetzen.

**Abb. 5-6** - Auf der Vorderseite der Schutzvorrichtung ist die Installationsausrichtung des Einbaukörpers dargestellt. Sich vergewissern, dass die Positionierung des Einbaukörpers, unter Berücksichtigung der gefliesten Oberfläche des Bades, den, auf dem Körper selbst angegebenen Grenzwerten entspricht.

### **Instalación cuerpo por empotrar (continúa...)**

**Fig. 3** - Posicionen la tubería de la red hídrica, utilizando las conexiones previstas.

**Fig. 4** - Introduzcan el cuerpo en el nicho anteriormente realizado en la pared.

**Fig. 5-6** - En la parte frontal de la protección se indica el sentido de instalación del cuerpo por empotrar. Verifiquen que el posicionamiento del cuerpo por empotrar cumpla con los límites indicados sobre el mismo cuerpo, teniendo en cuenta la superficie con baldosas del cuarto de baño.

### **Установка встроенного корпуса (продолжение...)**

**Рис. 3** - Установите трубы водопроводной сети, используя соответствующие подключения.

**Рис. 4** - Вставьте корпус в проем, ранее выполненный в стене.

**Рис. 5-6** - На передней части защиты указывается направление установки встраиваемого корпуса. Убедитесь, что расположение встроенного корпуса входит в пределы, указанные на корпусе, учитывая облицованную плиткой поверхность ванной.

### **Τοποθέτηση σώματος εντοιχισμού (συνεχίζεται...)**

**Εικ. 3** - Τοποθετήστε τις σωληνώσεις του δικτύου ύδρευσης χρησιμοποιώντας τις ειδικές συνδέσεις.

**Εικ. 4** - Περάστε το σώμα στην εσοχή που κάνετε προηγουμένως στον τοίχο.

**Εικ. 5-6** - Sulla parte frontale della protezione è riportato il senso di installazione del corpo incasso. Eλέγξτε ότι η τοποθέτηση του σώματος εντοιχισμού βρίσκεται εντός των ορίων που ονται επάνω στο ίδιο το σώμα λαμβάνοντας υπόψη την επιφάνεια του μπάνιου που είναι επικαλυμμένη με πλακάκια.

### **嵌入体安装 (继续...)**

**图3** - 用配置的管接来定位水网管道。

**图4** - 将壳体放入事先在墙体上打出的空穴。

**图5-6** - 在保护装置的正面标明嵌入体安装方向。根据卫生间的瓷砖表面面积，检查确认嵌入体的位置是否处于它本身所规定的范围之内。

Fig. 7

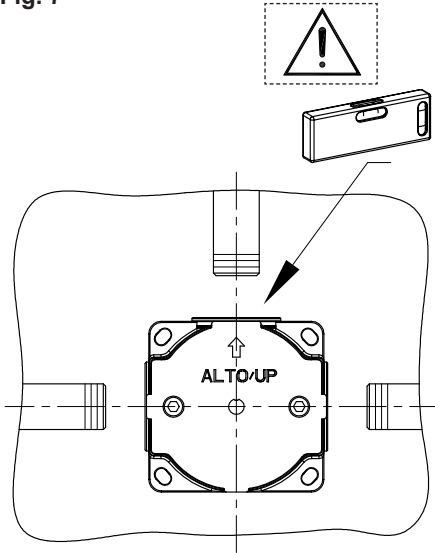

Fig. 8

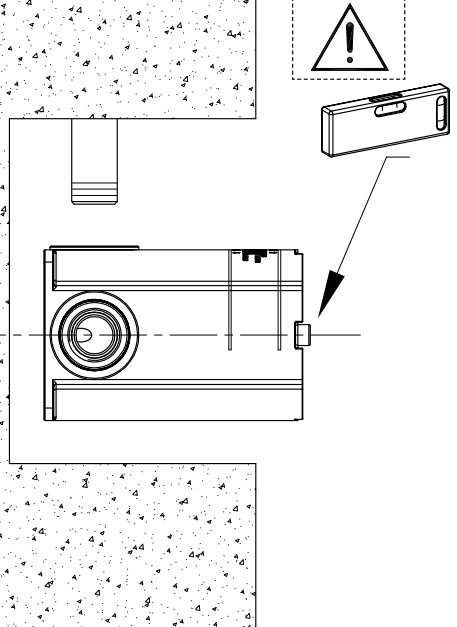
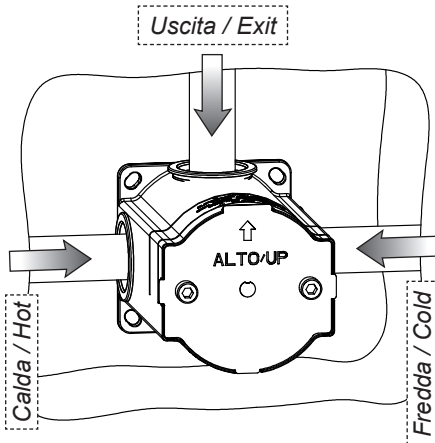
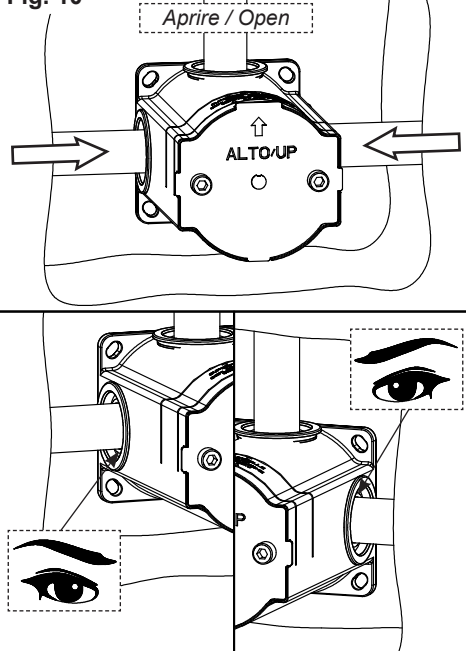

Fig. 9



usare canapa o teflon  
 use hemp or teflon  
 employer chanvre ou teflon  
 benutzen Sie Hanf oder Teflon  
 usar cáñamo o teflon  
 используйте лен или тефлон  
 χρησιμοποιήστε καννάβι ή teflon  
 使用麻丝或特氟龙

Fig. 10





### **Installazione corpo incasso (continua...)**

**Fig. 7-8** - Stabilizzare il corpo all'interno della parete individuando, con l'ausilio di una livella a bolla d'aria, il corretto posizionamento.

**Fig. 9** - Effettuare l'allacciamento dei tubi di alimentazione al corpo seguendo le indicazioni riportate in figura. E' consigliabile utilizzare della canapa per garantire la tenuta sui filetti.

**Fig. 10** - Aprire la rete idrica di alimentazione. Verificare l'assenza di perdite nelle zone di connessione alla rete idrica.

### **Built-in body installation (continues...)**

**Fig. 7-8** - Stabilize the body inside the wall identifying with the help of a spirit level, the proper positioning.

**Fig. 9** - Connect the supply pipes to the body following the indications in the figure. We recommend using hemp to guarantee tightness on the threads.

**Fig. 10** - Open the supply water network. Check the absence of leakages in the areas of water network connection.

### **Installation corps encastrement (continue...)**

**Fig. 7-8** - Stabiliser le corps à l'intérieur du mur identifiant, à l'aide d'un niveau à bulle, le positionnement correct.

**Fig. 9** - Effectuer la connexion des tubes d'alimentation au corps suivant les indications dans la figure. On conseille d'utiliser du chanvre pour garantir l'étanchéité sur les filets.

**Fig. 10** - Ouvrir le réseau hydrique d'alimentation. Vérifier l'absence de fuites dans les zones de connexion au réseau hydrique.

### **Installation des Einbaukörpers (folgt...)**

**Abb. 7-8** - Den Einbaukörper innerhalb der Wand stabilisieren, indem man unter Zuhilfenahme einer Wasserwaage die korrekte Position ermittelt.

**Abb. 9** - Die Versorgungsrohre an den Körper anschließen, wie im Bild gezeigt. Es ist empfehlenswert, Hanf zu verwenden, um die Dichtheit der Gewinde zu gewährleisten.

**Abb. 10** - Das Wasserversorgungsnetz öffnen. Überprüfen, dass im Verbindungsbereich zum Wassernetz keine Wasserverluste auftreten.

### **Instalación cuerpo por empotrar (continúa...)**

**Fig. 7-8** - Estabilicen el cuerpo al interior de la pared individuando, con el auxilio de un nivel de burbuja de aire, su correcto posicionamiento.

**Fig. 9** - Conecten los tubos de alimentación al cuerpo, según las instrucciones indicadas en la figura. Les aconsejamos que utilicen el cáñamo para asegurar la hermeticidad de las roscas.

**Fig. 10** - Abran la red hídrica de alimentación. Verifiquen la falta de goteo en las zonas de conexión a la red hídrica.

### **Установка встроенного корпуса (продолжение...)**

**Рис. 7-8** - Закрепите корпус в стене, проверяя при помощи жидкостного уровня правильность положения.

**Рис. 9** - Выполните подключение водопроводных шлангов к корпусу, выполняя указания, приведенные на рисунке. Для обеспечения герметичности на резьбе рекомендуется использовать лен.

**Рис. 10** - Откройте водопроводную систему. Проверьте отсутствие утечек воды в местах подключения водопровода.

### **Τοποθέτηση σώματος εντοιχισμού (συνεχίζεται...)**

**Εικ. 7-8** - Σταθεροποιήστε το σώμα στο εσωτερικό του τοίχου εντοπίζοντας, με τη βοήθεια ενός αλφαδιού αεροστάθμης, τη σωστή τοποθέτηση.

**Εικ. 9** - Υνδέστε τους σωλήνες παροχής στο σώμα ακολουθώντας τις ενδείξεις του σχήματος. Σας συνιστούμε να χρησιμοποιήσετε στούπι για να διασφαλίσετε τη στεγανότητα στα σπειρώματα.

**Εικ. 10** - Ανοίξτε το δίκτυο τροφοδοσίας ύδρευσης. Εξακριβώστε την απουσία διαρροών στις ζώνες σύνδεσης με το δίκτυο ύδρευσης.

**嵌入体安装 (继续...)**

**图7-8** - 将壳体固定于墙体中，使用气泡水平仪确认壳体的位置正确。

**图9** - 按照图中说明实施进水管与壳体的连接。建议使用封胶带以保证螺纹接口处的密封性。

**图10** - 开启供水网管，确认供水网管的管接部位无漏水现象。

Fig. 11

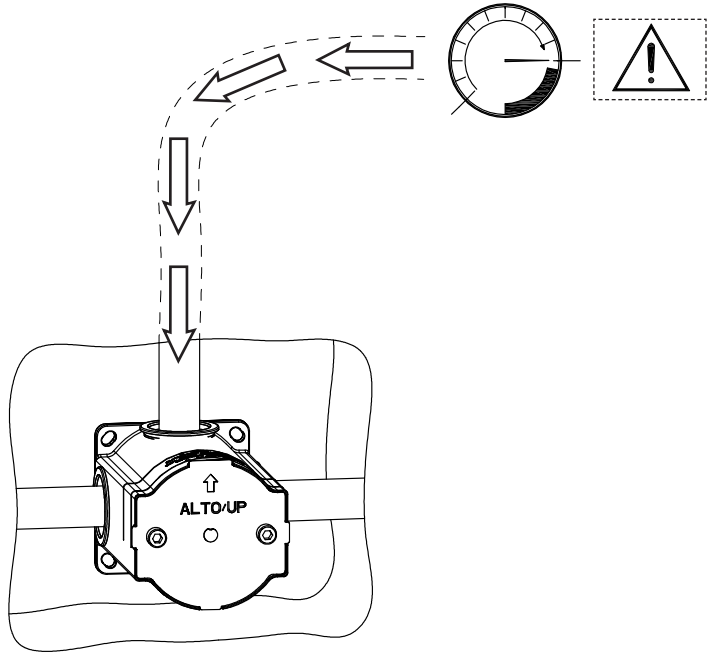

Fig. 12

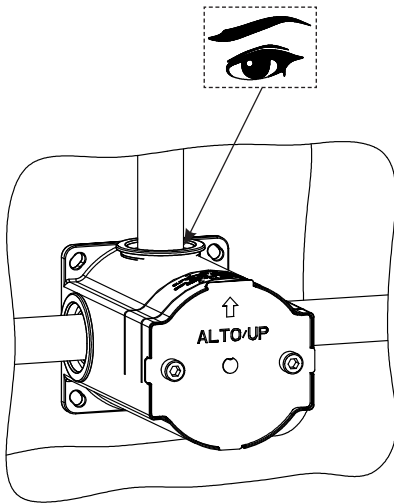
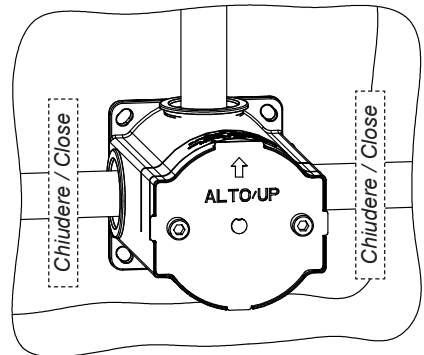

Fig. 13



**Installazione corpo incasso (continua...)**

**Fig. 11-12** - Mettere in pressione la tubatura di uscita collegata al corpo e verificare che nel punto di connessione non vi siano perdite.

**Fig. 13** - Se non si verificano problemi nella fase di collaudo dell'impianto, chiudere la rete di alimentazione e proseguire con l'installazione.

**Built-in body installation (continues...)**

**Fig. 11-12** - Pressurize the outlet pipes connected to the body and check that in the connection point there are no leakages.

**Fig. 13** - If no problems arise at the stage of system test, close the supply network and carry out the installation.

**Installation corps encastrement (continue...)**

**Fig. 11-12** - Mettre sous pression la conduite de sortie reliée au corps et vérifier que dans le point de connexion il n'y a pas de fuites.

**Fig. 13** - S'il n'y a pas de problèmes dans la phase de test du système, fermer le réseau d'alimentation et continuer avec l'installation.

**Installation des Einbaukörpers (folgt...)**

**Abb. 11-12** - Die Ausgangsrohrleitung, welche am Körper angeschlossen ist, unter Druck setzen und sich vergewissern, dass am Anschlusspunkt keine Leckstellen vorhanden sind.

**Abb. 13** - Wenn während der Abnahmephase der Anlage keine Probleme auftreten, das Versorgungsnetz schließen und mit der Installationsphase fortfahren.

**Instalación cuerpo por empotrar (continúa...)**

**Fig. 11-12** - Presuricen la conexión del tubo de salida con el cuerpo y verifiquen que no haya pérdidas en el punto de acoplamiento.

**Fig. 13** - Si no se verifican problemas durante la fase de ensayo, cierren la red de alimentación y continúen la instalación.

**Установка встроенного корпуса (продолжение...)**

**Рис. 11-12** - Нагнетите давление в выходную трубу, подключенную к корпусу, и проверьте, чтобы не было утечек в точке соединения.

**Рис. 13** - Если во время испытания не возникают проблемы, закройте сеть водоснабжения и продолжите установку.

**Τοποθέτηση σώματος εντοιχισμού (συνεχίζεται...)**

**Εικ. 11-12** - Βάλτε σε πίεση τη σωλήνωση εξόδου που είναι συνδεδεμένη με το σώμα και εξακριβώστε ότι στο σημείο σύνδεσης δεν υπάρχουν διαρροές.

**Εικ. 13** - Εάν δεν παρουσιαστούν προβλήματα κατά τη φάση έγκρισης της μονάδας, κλείστε το δίκτυο τροφοδοσίας και προχωρήστε με την τοποθέτηση.

**嵌入体安装 (继续...)**

**图11-12** - 给连接本体的出水管加压, 检查连接处是否漏水。

**图13** - 如果在设备的验收阶段没有出现问题, 关闭供水网并继续安装。

Fig. 14

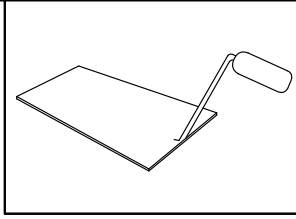

Fig. 15

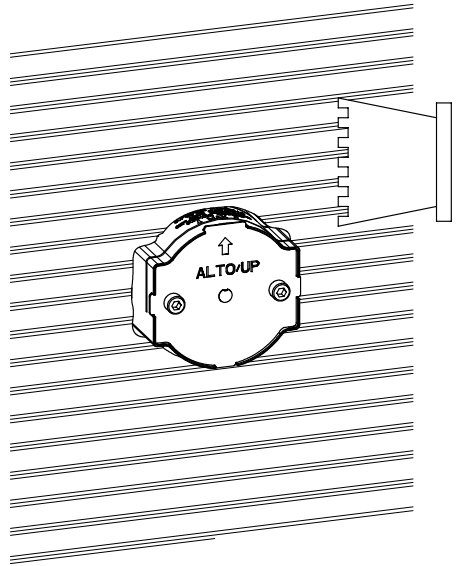

Fig. 16

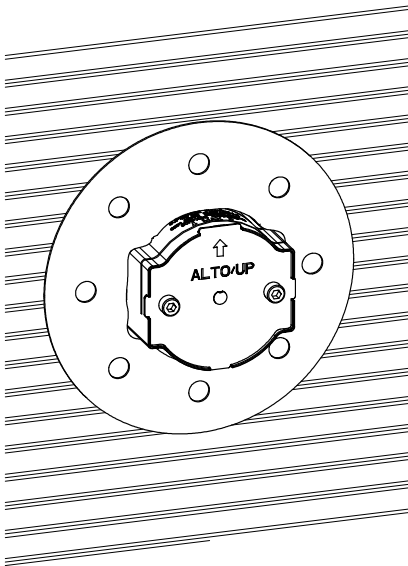
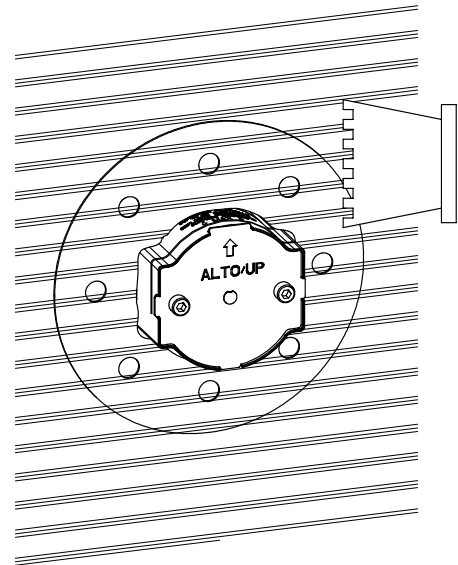
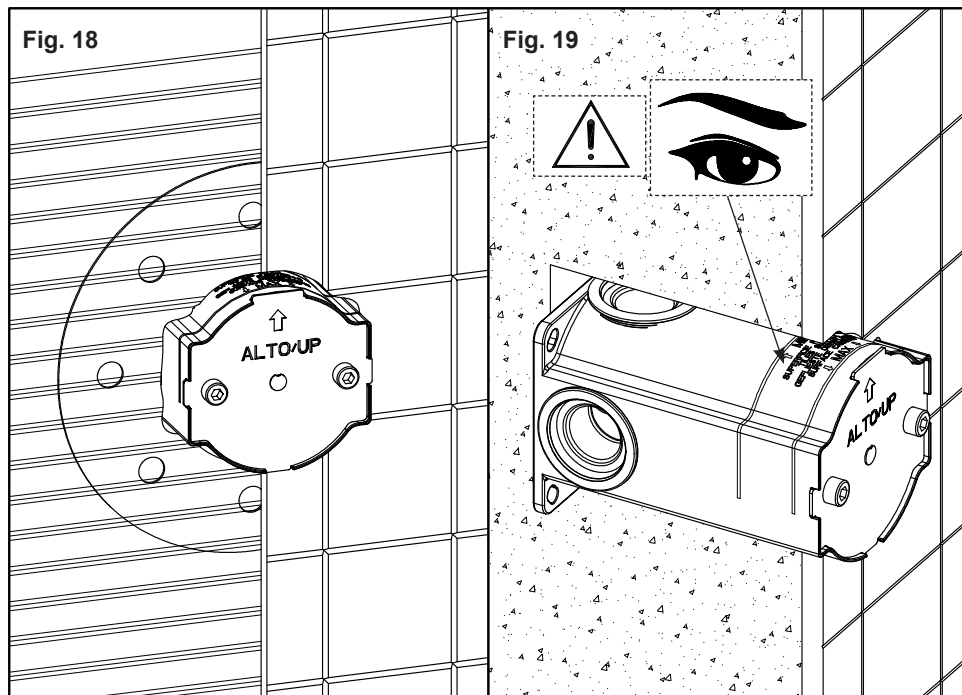

Fig. 17





#### **Installazione corpo incasso (continua...)**

**Fig. 14** - Murare completamente l'incasso aderendo il più possibile alla protezione in plastica dello stesso.

**Fig. 15** - Applicare sulla parete del collante per piastrelle (non fornito in dotazione).

**Fig. 16** - Posizionare la guarnizione a parete fornita in dotazione sul corpo incassato facendola aderire completamente alla parete sulla quale è stato steso in precedenza il collante.

**Fig. 17** - Applicare nuovamente il collante per piastrelle (non fornito in dotazione).

**Fig. 18-19** - Lasciare asciugare il collante ed infine completare le opere di muratura per proseguire con l'installazione delle parti esterne.

**ATTENZIONE:** verificare, a parete finita, di rientrare nelle misure minime e massime di incasso indicate sulla protezione in plastica.

#### **Built-in body installation (continued...)**

**Fig. 14** - Embed completely the built-in in the wall sticking as much as possible to its plastic protection.

**Fig. 15** - Apply glue for tiles on the wall (not provided).

**Fig. 16** - Position the wall gasket supplied on the built-in body sticking it to the wall completely the built-in body on which previously the adhesive was spread.

**Fig. 17** - Apply again glue for tiles (not provided).

**Fig. 18-19** - Let the adhesive dry and finally complete the masonry works to carry on with the installation of external walls.

**WARNING:** check, with wall finished, that minimum and maximum built-in sizes shown on the plastic protection are complied with.

#### **Installation corps encastrement (continue...)**

**Fig. 14** - Murer complètement l'encastrement en adhérant autant que possible à la protection en plastique de celui-ci.

**Fig. 15** - Appliquer sur le mur de la colle pour carrelage (non fournie).

**Fig. 16** - Positionner la gaine murale fournie sur le corps encastré en la faisant adhérer complètement à la paroi sur laquelle l'adhésif a été étalé auparavant.

**Fig. 17** - Appliquer encore de la colle pour carrelage (non fournie).

**Fig. 18-19** - Laisser sécher l'adhésif et enfin compléter les travaux de maçonneries pour poursuivre avec l'installation des parties extérieures.

**ATTENTION:** vérifier, le mur étant fini, d'être dans les mesures minimum et maximum d'encastrement indiquées sur la protection en plastique.

#### **Installation des Einbaukörpers (folgt...)**

**Abb. 14** - Den Einbau vollständig, so dicht wie möglich um die Kunststoffschutzhülle zumauern.

**Abb. 15** - Auf der Wand Kleber für die Fliesen auftragen (nicht im Lieferumfang enthalten).

**Abb. 16** - Die, in der Ausstattung mitgelieferte Wanddichtung auf dem Einbaukörper positionieren, wobei diese vollständig an der Wand haften muss, auf welche zuvor der Kleber aufgetragen worden ist.

**Abb. 17** - Erneut Kleber für die Fliesen auftragen (nicht im Lieferumfang enthalten).

**Abb. 18-19** - Den Kleber trocknen lassen und anschließend das Mauerwerk vollenden, um dann mit der Installation der externen Bestandteile fortzufahren.

**ACHTUNG:** Überprüfen, dass die Mindest- und Höchstabmessungen der Einbautiefen, welche auf der Kunststoffschutzeinrichtung angegeben sind, bei vollendeter Wand eingehalten werden.

#### **Instalación cuerpo por empotrar (continúa...)**

**Fig. 14** - Empotren completamente el cuerpo adhiriendo, lo más posible, a la protección de plástico del mismo.

**Fig. 15** - Apliquen en la pared cola para baldosas (no incluida en el suministro).

**Fig. 16** - Posicionen la junta de pared incluida en el suministro en el cuerpo empotrado para que adhiera completamente a la pared sobre la cual se ha aplicado anteriormente el ligante.

**Fig. 17** - Vuelvan a aplicar la cola para baldosas (no incluida en el suministro).

**Fig. 18-19** - Dejen secar el ligante y finalicen las obras de mampostería antes de seguir con la instalación de las partes externas.

**CUIDADO:** verifiquen, acabada la pared, que se hayan respetado las medidas mínimas y máximas por empotrar indicadas en la protección de plástico.

#### **Установка встроенного корпуса (продолжение...)**

**Рис. 14** - Полностью зацементируйте проем, как можно ближе к пластиковой защите.

**Рис. 15** - Нанесите на стену слой клея для плитки (не включенного в комплект поставки).

**Рис. 16** - Установите входящее в комплект настенное уплотнение на встроенный корпус, полностью прижимая его к стене, на которую был предварительно нанесен клей.

**Рис. 17** - Еще нанесите на стену слой клея для плитки (не включенного в комплект поставки).

**Рис. 18-19** - Высушите клей и завершите строительные работы, чтобы можно было продолжить установку наружных частей.

**ВНИМАНИЕ:** после отделки стены проверьте соответствие минимальным и максимальным размерам встроенной установки, указанным на пластиковой защите.

#### **Τοποθέτηση σώματος εντοιχισμού (συνεχίζεται...)**

**Εικ. 14** - Χτίστε τελείως τον εντοιχισμό εφαρμόζοντας όσο το δυνατόν περισσότερο στην πλαστική προστασία του.

**Εικ. 15** - Εφαρμόστε στον τοίχο κόλλα για πλακίδια (δεν παρέχεται με τον εξοπλισμό).

**Εικ. 16** - Τοποθετήστε την επιτοίχια φλάντζα που παρέχεται με τον εξοπλισμό επάνω στο εντοιχισμένο σώμα κάνοντάς την να εφάπτεται τελείως στον τοίχο επάνω στον οποίο απλώσατε προηγουμένως την κόλλα.

**Εικ. 17** - Εφαρμόστε και πάλι την κόλλα για πλακίδια (δεν παρέχεται με τον εξοπλισμό).

**Εικ. 18-19** - Αφήστε την κόλλα να στεγνώσει και τέλος ολοκληρώστε τις οικοδομικές εργασίες για να προχωρήσετε στην εγκατάσταση των εξωτερικών μερών.

**ΠΡΟΣΟΧΗ:** ελέγξτε, με τελειωμένο τοίχο, ότι είστε εντός των ελάχιστων και μέγιστων μεγεθών εντοιχισμού που υποδεικνύονται επάνω στην πλαστική προστασία.

**嵌入体安装 (继续...)**

**图14** - 尽可能依托壳体上塑料保护装置将嵌入体完全封装到墙壁上。

**图15** - 在墙壁上涂粘合剂以贴瓷砖 (随配中不含此项)。

**图16** - 将随配提供的墙装垫圈定位到嵌入体壳体上, 尽量使其完全贴近事先涂上粘合剂的墙壁。

**图17** - 在墙壁上在此涂上瓷砖粘合剂 (随配中不含此项)。

**图18-19** - 使粘合剂干燥, 最后完成砌墙工作, 继续进行外部安装工作。

**注意:** 墙壁弄好以后, 要检查是否处在塑料保护装置上所标明的最小和最大尺寸范围之内。